

АДМИНИСТРАЦИЯ НИЖНЕТАВДИНСКОГО МУНИЦИПАЛЬНОГО РАЙОНА
ТЮМЕНСКОЙ ОБЛАСТИ
МУНИЦИПАЛЬНОЕ АВТОНОМНОЕ УЧРЕЖДЕНИЕ ДОПОЛНИТЕЛЬНОГО
ОБРАЗОВАНИЯ НИЖНЕТАВДИНСКОГО МУНИЦИПАЛЬНОГО РАЙОНА
«ЦЕНТР ДОПОЛНИТЕЛЬНОГО ОБРАЗОВАНИЯ»

Утверждаю
Директор МАУ ДО Нижнетавдинского
Муниципального района «ЦДО»
С.Г.Федотова
_____ 2023 года



Дополнительная общеобразовательная общеразвивающая программа
художественной направленности
«Юный художник»,
в том числе для детей с ограниченными возможностями здоровья и
инвалидностью

Объем обучения: 288 академических часов.
Срок реализации: 4 года.
Возрастная категория: 7-10 лет.

Программа согласована и рекомендована
педагогическим советом МАУ ДО
Нижнетавдинского муниципального района
«ЦДО» от 30 августа 2023г. Протокол №2

Разработчик программы:
Байбарина Анастасия Николаевна,
старший методист.
Шабанова Людмила Владимировна,
Педагог дополнительного образования

с. Нижняя Тавда, 2023 г.

СОДЕРЖАНИЕ

Паспорт программы	3
Раздел №1 «Комплекс основных характеристик программы»	6
1.1. Пояснительная записка	6
1.2. Цели и задачи программы	10
1.3. Планируемые результаты	11
Раздел №2 «Комплекс организационно-педагогических условий»	12
2.1. Содержание программы	12
2.1.1. Учебный план	12
2.1.2. Содержание учебного плана	13
2.1.3. Календарный учебный график	19
2.2. Условия реализации программы	19
2.3. Формы аттестации (контроля) и оценочные материалы	21
2.4. Методические материалы	25
2.5. Рабочая программа воспитания	27
2.5.1. Календарный план воспитательной работы	30
2.8. Список информационных источников	32
Приложение	34

Паспорт программы

Наименование программы	Дополнительная общеобразовательная общеразвивающая программа художественной направленности «Юный художник», в том числе для детей с ограниченными возможностями здоровья и инвалидностью.
Разработчики программы	Байбарина Анастасия Николаевна, старший методист. Шабанова Людмила Владимировна, педагог дополнительного образования
Исполнители программы	МАУ ДО Нижнетавдинского муниципального района «ЦДО», педагогический коллектив, обучающиеся.
Целевая аудитория	Норматипичные обучающиеся и обучающиеся с ограниченными возможностями здоровья 7-10 лет.
Направление деятельности, направленность программы	Художественная направленность
Краткое содержание программы	Дополнительная общеобразовательная общеразвивающая программа художественной направленности «Юный художник» в том числе для детей с ограниченными возможностями здоровья и инвалидностью имеет художественную направленность и направлена на социокультурную реабилитацию детей с ограниченными возможностями здоровья и детей-инвалидов средствами изобразительного искусства.
Цель программы	формирование и развитие творческих способностей с учетом индивидуальности каждого ребенка посредством занятий изобразительным искусством.
Задачи программы	<p>Обучающие задачи:</p> <ul style="list-style-type: none"> • Обучить технологиям рисования традиционными и нетрадиционными способами используя различные художественные материалы. • Дать знания по основам композиции, формообразованию, цветоведению, декорированию. • Познакомить с произведениями декоративно-прикладного, изобразительного искусства. • Расширить словарный запас <p>Развивающие задачи:</p> <ul style="list-style-type: none"> • Развивать природные задатки, творческий потенциал, художественный вкус, фантазию, наблюдательность, изобретательность, внимание, память, мелкую моторику. • Развивать у детей изобразительные способности, художественный вкус, творческое воображение, пространственное мышление, эстетические чувства и понимание прекрасного. • Развивать способности к эмоционально-ценностному восприятию произведений изобразительного искусства, выражению в творческих работах своего отношения к окружающему миру. • Развивать способность самостоятельно обратиться к педагогу в случае личных затруднений в решении какого-либо вопроса. <p>Воспитательные задачи:</p>

	<ul style="list-style-type: none"> • Воспитывать уважительное отношение между членами коллектива в совместной творческой деятельности, толерантности. • Формирование устойчивого интереса к искусству и занятиям художественным творчеством. • Развитие патриотических и эстетических чувств: любви к родной природе, своему народу, Родине, уважения к ее традициям, героическому прошлому, многонациональной культуре. • Воспитывать усидчивость, аккуратность, трудолюбие, дисциплинированность, умению бережно и экономно использовать материал, содержать в порядке рабочее место. • Формирование коммуникативных навыков.
<p>Планируемые результаты</p>	<p><i>Предметные:</i></p> <ul style="list-style-type: none"> • знают правила техники безопасности; • знают назначения необходимых инструментов, навыки работы с инструментами; • знают необходимые термины: рисунок, виды рисунков, техники рисования, композиция, живопись, графика, архитектура, декоративное рисование, графические материалы, виды художественных красок, жанры: натюрморт, портрет, пейзаж; • знают основы цветоведения и основы композиции; • знают особенности работы с художественными материалами (с акварелью и гуашью; цветными карандашами, фломастерами, бумагой); • умеют работать в нескольких техниках работы акварелью и гуашью; • владеют набором композиционных приёмов: составляют осмысленные картины по собственному замыслу, самостоятельно работают на всей плоскости листа, используют понятия «вверх-вниз», «далеко близко» и т. д., имеют знания основных пропорций при изображении людей, животных, портрета. <p><i>Метапредметные:</i></p> <ul style="list-style-type: none"> • умеют организовывать в процессе деятельности сотрудничество с педагогом и сверстниками, работать индивидуально и в группе; • умеют адекватно реагировать в стандартной ситуации на успех и неудачу, конструктивно действовать в ситуациях неуспеха при организующей помощи педагога; • умеют планировать, контролировать и оценивать свои учебные действия в соответствии с поставленной творческой задачей и условиями её технической реализации (с помощью педагога); • освоены простые способы решения задач творческого характера (с помощью педагога); • овладели умением использовать средства информационных технологий в процессе поиска всевозможного изобразительного материала; • умеют организовать место занятий; • овладели умением вести диалог в процессе выполнения творческой работы. <p><i>Личностные:</i></p> <ul style="list-style-type: none"> • сформирована личная мотивация к обучению данной познавательной деятельности;

	<ul style="list-style-type: none"> • сформированы основы социально ценных личностных качеств: трудолюбие, организованность, любознательность, уважение к чужому труду. <p>Коррекционные:</p> <ul style="list-style-type: none"> • умеют строить высказывания в форме суждений об объекте, его строении и свойствах; • узнают и правильно называют изображённые предметы, • организована работа по обогащению словаря учащимися знаний об изобразительном искусстве; • совершенствование связной речи обучающихся, развития разных видов речевой деятельности, формирования коммуникативной культуры.
Сроки реализации программы	4 года
Ресурсное обеспечение реализации	Нормативно-правовые, программно-методические, информационные, кадровые, финансовые и материально-технические ресурсы учреждений и организаций
Контроль за исполнением программы	Директор МАУ ДО Нижнетавдинского муниципального района «ЦДО» Федотова Светлана Геннадьевна, старший методист МАУ ДО Нижнетавдинского муниципального района «ЦДО» Байбарина Анастасия Николаевна.

Раздел №1 «Комплекс основных характеристик программы»

1.1. Пояснительная записка

Дополнительная общеобразовательная общеразвивающая программа художественной направленности «Юный художник» в том числе для детей с ограниченными возможностями здоровья и инвалидностью (далее ДООП «Юный художник») имеет художественную направленность и направлена на социокультурную реабилитацию детей с ограниченными возможностями здоровья и детей-инвалидов средствами изобразительного искусства.

ДООП «Юный художник» - это учебно-методический документ, разработанный на основании следующих регламентирующих документов:

1. Федеральный закон от 29.12.2012 N 273-ФЗ (ред. от 16.04.2022) «Об образовании в Российской Федерации»;
2. Федеральный закон от 24 ноября 1995 г. N 181-ФЗ "О социальной защите инвалидов в Российской Федерации" (с изменениями и дополнениями от 28.06.2021 N 219-ФЗ);
3. Приказ Министерства просвещения РФ от 27 июля 2022г. N629 «Об утверждении Порядка организации и осуществления образовательной деятельности по дополнительным общеобразовательным программам» (28 сентября 2022);
4. Примерными адаптированными основными образовательными программами дошкольного образования, начального общего образования, основного общего образования для обучающихся в соответствии с нозологическими группами <https://fgosreestr.ru/>;
5. Письмо Минобрнауки России от 29.03.2016 N ВК-641/09 "О направлении методических рекомендаций" (вместе с "Методическими рекомендациями по реализации адаптированных дополнительных общеобразовательных программ, способствующих социально-психологической реабилитации, профессиональному самоопределению детей с ограниченными возможностями здоровья, включая детей-инвалидов, с учетом их особых образовательных потребностей");
6. Устав МАУ ДО Нижнетавдинского муниципального района «ЦДО»;
7. Положение о дополнительной общеобразовательной общеразвивающей программе МАУ ДО Нижнетавдинского муниципального района «ЦДО»;
8. Положение о формах, периодичности и порядке текущего контроля успеваемости и промежуточной аттестации обучающихся по общеобразовательным общеразвивающим программам в МАУ ДО Нижнетавдинского муниципального района «ЦДО».

Актуальность программы обусловлена задачами развития дополнительного образования детей, а также приоритетами обновления содержания и технологий по направленностям дополнительного образования детей Концепции развития дополнительного образования детей до 2030 года:

- создать условия для вовлечения детей в художественную деятельность по разным видам искусства и жанрам художественного творчества при сохранении традиций классического искусства;
- укрепление потенциала дополнительного образования в решении задач социокультурной реабилитации детей-инвалидов, расширения возможности для освоения детьми с ограниченными возможностями здоровья программ дополнительного образования по всем направленностям путем создания специальных условий в образовательных организациях, реализующих дополнительные общеобразовательные программы (в том числе с использованием сетевой формы реализации образовательных программ, дистанционного обучения).

Через изобразительное искусство обеспечить обновление содержания программ художественной направленности и развитие инфраструктуры дополнительного образования в том числе с применением цифровых технологий, современных средств коммуникации, оборудования, художественных материалов.

Педагогическая целесообразность заключается в том, что обучающиеся приобщаются к искусству, развивают художественный вкус, знакомятся с новыми художественными материалами. Осуществляется интеграция со смежными дисциплинами – историей изобразительного искусства, основами композиции, графикой, цветоведение, аппликацией и живописью, что значительно расширяет кругозор у обучающихся, способствует углублению знаний и социальной адаптации ребенка в обществе.

Направленность программы - художественная.

Особенности реализации программы. ДООП «Юный художник» является разноуровневой и реализуется на стартовом, базовом и продвинутом уровнях сложности, что даёт возможность организовать постепенное (поэтапное) погружение в сложно организованное содержание. Для обучающихся обеспечен доступ к каждому уровню программы через организацию диагностических процедур. Каждый уровень предполагает возможность универсальной доступности детей с любым видом и типом психофизических возможностей.

Набор обучающихся на *стартовый уровень* осуществляется по желанию, независимо от их способностей и умений, без предварительного отбора. Стартовый уровень предполагает обеспечение обучающихся общедоступными и универсальными формами организации учебного материала, минимальную сложность предлагаемых заданий, приобретение умений и навыков по овладению технологиями изобразительного искусства.

По окончании стартового уровня обучающиеся продолжают обучение на *базовом уровне*, который предполагает изучение нетрадиционных техник изобразительного искусства, умение их самостоятельно применять и комбинировать при выполнении творческих заданий. Предусмотрено участие в выставках-конкурсах.

Перевод на *продвинутый уровень* рассчитан на обучающихся, успешно освоивших базовый уровень программы, он предполагает углубленное изучение основ цветоведения и композиции, технических приемов работы с художественными материалами, нетрадиционных техник рисования, видов и жанров изобразительного искусства.

Для обеспечения непрерывности реализации программы применяется электронная форма обучения и дистанционные образовательные технологии.

Дистанционное обучение применяется с Порядком применения электронного обучения и дистанционных образовательных технологий, утвержденных приказом Минобрнауки от 23.08.2017г №816, в случаях, когда обучающиеся по каким-либо причинам не могут посещать учреждение. Например, при неблагоприятной эпидемиологической ситуации, в связи с актированными днями или в случае пропусков занятий по состоянию здоровья.

Обучение организуется с учетом методической и информационной поддержки обучающихся и родителей по вопросам дистанционного обучения и обеспечения необходимыми дистанционными ресурсами.

Занятия, организуемые с применением дистанционных образовательных технологий, проводятся в соответствии с утвержденным расписанием в формате видео-уроков и самостоятельных заданий.

При очной форме обучения с использованием дистанционных технологий образовательный процесс реализуется посредством электронного обучения. Видео-уроки размещаются в группе «Центр дополнительного образования» социальной сети в контакте https://vk.com/cdo_ntavda. Обучающие материалы включают видеоматериалы библиотеки Российской электронной школы (РЭШ) <https://resh.edu.ru/subject/7/>

Координация электронного обучения и обратная связь с обучающимися в этот период осуществляется в мессенджере «Viber».

Целевая аудитория. В реализации ДООП «Юный художник», наряду с норматипичными детьми могут участвовать дети с особыми потребностями, дети с тяжелыми нарушениями речи и задержкой психического развития, для которых педагог предусматривает вариативность тем программы, от простого к сложному.

Возраст обучающихся от 7 до 10 лет.

Язык обучения: русский язык.

Психолого-педагогическая характеристика детей в возрасте 7-10 лет.

Норматипичные дети.

- В младшем школьном возрасте ведущей становится учебная деятельность. В психологии ребенка появляются различные новообразования, такие как развитие словесно-логического, рассуждающего мышления, увеличивается объем внимания, повышается его устойчивость, развиваются навыки переключения и распределения.

- Другая особенность психологии ребенка в младшем школьном возрасте заключается в том, что память школьника приобретает произвольность, становится сознательно регулируемой и опосредованной.

- Еще одним новообразованием в психологии младшего школьника является развитие произвольного поведения, планирование результатов действия и рефлексия. Ребенок становится самостоятельным, у него формируются моральные ценности, которым он старается следовать. Более отчетливо в младшем школьном возрасте выступает мотив достижения успеха, иногда – мотив избегания неудачи.

- Важным аспектом в психологии ребенка становится его смысловая ориентировка в своих действиях, что связано с боязнью изменения отношения с окружающими.

- У младших обучающихся преобладает наглядно-образный тип мышления, поэтому они обращают внимание на все яркое, поэтому при обучении младших школьников должны учитываться эти психические особенности.

Дети с тяжелыми нарушениями и речи.

- Дети с тяжелыми нарушениями речи, это особая категория детей с нормальным слухом и интеллектом, но есть значительные нарушения в речи, которые влияют на становление психики.

- У таких детей наблюдается недостаточная речевая активность, которая с возрастом без специального обучения резко падает.

- Также отмечается неустойчивость внимания, ограниченные возможности его проявления, снижена вербальная память, страдает продуктивность запоминания.

- Они забывают сложные инструкции, элементы и последовательность заданий.

- Дети с ТНР отстают от нормально развивающихся сверстников в воспроизведении двигательного задания по пространственно-временным параметрам.

- Отмечается недостаточная координация пальцев рук, недоразвитие мелкой моторики.

Дети с задержкой психического развития.

- Испытывает трудности самоконтроля поведения, нуждается в постоянном внимании со стороны взрослого, направленного на регуляцию поведения ребенка;

- Слабый интерес к взаимодействию со взрослым, с трудом вовлекается в совместную деятельность, даже если эта деятельность интересна и доступна ребенку;

- Контакт с нормативно развивающимися сверстниками вызывает затруднения или у ребенка нет (недостаточный) опыта общения со здоровыми детьми;

- Наблюдается моторная неловкость, нарушена точность и координация движений кисти руки;
- Повышенная утомляемость, требуется специальный режим чередования нагрузки и отдыха;
- Быстро пресыщается, теряет интерес к видам деятельности, связанным с направленностью программы обучения;
- Имеет индивидуальные особенности эмоционально-волевой сферы, требующие учета при обучении (своеобразие реакции на ситуацию успеха и неуспеха в собственной и чужой деятельности, поведения при утомлении, недомогании, переживании, реакции на новизну и т.п.),
- Имеет индивидуальные особенности когнитивной сферы, требующие учета при обучении (недостаточность, дефициты компонентов познавательных процессов - памяти, внимания, мышления, воображения), влияющих на освоении данной программы;
- Не сформированы виды детской деятельности (в соответствии с возрастом ребенка), влияющие на освоении данной программы.

Уровень программы» - стартовый, базовый, продвинутой.

Объем – 288 часов.

Срок освоения программы – 4 года.

Форма обучения – очная.

Форма реализации - очная с применением дистанционных технологий.

Особенности организации образовательного процесса обусловлены разными способностями и особенностями развития обучающихся. Поэтому в ДООП «Юный художник» введены дифференцированные требования по 3-м уровням. Критерием для определения уровня является степень развитости творческих способностей (Приложение 1):

- уровень предусмотренных программой теоретических знаний;
- качество выполнения практических работ;
- степень самостоятельности в работе;
- время, затраченное на выполнение работ;
- уровень сформированности творческого мышления.

Таким образом, в процессе обучения становится возможным условное разделение обучающихся на три группы:

1-й уровень – учащиеся со слабым развитием творческих способностей (воображение, творческое мышление, качество выполнения работ, уровень теоретических знаний, степень самостоятельности в работе);

2-й уровень – учащиеся с относительным развитием творческих способностей, творчески активные;

3-й уровень – учащиеся с достаточным развитием всех творческих способностей, стремлением к творчеству.

Режим занятий. При организации обучения в очной форме занятия проводятся 2 раза в неделю по 1 академическому часу. Время проведения одного занятия – 45 минут. Между занятиями предусмотрена перемена 10 минут.

В условиях дистанционного обучения занятие проводится в течение 30 минут с перерывом на 5 минут (при необходимости на 10 минут) для проведения физкультминутки или игры.

1.2. Цели и задачи программы

Цель: формирование и развитие творческих способностей с учетом индивидуальности каждого ребенка посредством занятий изобразительным искусством.

Задачи программы.

Обучающие задачи:

- Обучить технологиям рисования традиционными и нетрадиционными способами используя различные художественные материалы.
- Дать знания по основам композиции, формообразованию, цветоведению, декорированию.
- Познакомить с произведениями декоративно-прикладного, изобразительного искусства.
- Расширить словарный запас

Развивающие задачи:

- Развивать природные задатки, творческий потенциал, художественный вкус, фантазию, наблюдательность, изобретательность, внимание, память, мелкую моторику.
- Развивать у детей изобразительные способности, художественный вкус, творческое воображение, пространственное мышление, эстетические чувства и понимание прекрасного.
- Развивать способности к эмоционально-ценностному восприятию произведений изобразительного искусства, выражению в творческих работах своего отношения к окружающему миру.
- Развивать способность самостоятельно обратиться к педагогу в случае личных затруднений в решении какого-либо вопроса.

Воспитательные задачи:

- Воспитывать уважительное отношение между членами коллектива в совместной творческой деятельности, толерантности.
- Формирование устойчивого интереса к искусству и занятиям художественным творчеством.
- Развитие патриотических и эстетических чувств: любви к родной природе, своему народу, Родине, уважения к ее традициям, героическому прошлому, многонациональной культуре.
- Воспитывать усидчивость, аккуратность, трудолюбие, дисциплинированность, уметь бережно и экономно использовать материал, содержать в порядке рабочее место.
- Формирование коммуникативных навыков.

1.3. Планируемые результаты

Предметные:

- знают правила техники безопасности;
- знают назначения необходимых инструментов, навыки работы с инструментами;
- знают необходимые термины: рисунок, виды рисунков, техники рисования, композиция, живопись, графика, архитектура, декоративное рисование, графические материалы, виды художественных красок, жанры: натюрморт, портрет, пейзаж;
- знают основы цветоведения и основы композиции;
- знают особенности работы с художественными материалами (с акварелью и гуашью; цветными карандашами, фломастерами, бумагой);
- умеют работать в нескольких техниках работы акварелью и гуашью;
- владеют набором композиционных приёмов: составляют осмысленные картины по собственному замыслу, самостоятельно работают на всей плоскости листа, используют понятия «вверх-вниз», «далеко близко» и т. д., имеют знания основных пропорций при изображении людей, животных, портрета.

Метапредметные:

- умеют организовывать в процессе деятельности сотрудничество с педагогом и сверстниками, работать индивидуально и в группе;
- умеют адекватно реагировать в стандартной ситуации на успех и неудачу, конструктивно действовать в ситуациях неуспеха при организующей помощи педагога;
- умеют планировать, контролировать и оценивать свои учебные действия в соответствии с поставленной творческой задачей и условиями её технической реализации (с помощью педагога);
- освоены простые способы решения задач творческого характера (с помощью педагога);
- овладели умением использовать средства информационных технологий в процессе поиска всевозможного изобразительного материала;
- умеют организовать место занятий;
- овладели умением вести диалог в процессе выполнения творческой работы.

Личностные:

- сформирована личная мотивация к обучению данной познавательной деятельности;
- сформированы основы социально ценных личностных качеств: трудолюбие, организованность, любознательность, уважение к чужому труду.

Коррекционные:

- умеют строить высказывания в форме суждений об объекте, его строении и свойствах;
- узнают и правильно называют изображённые предметы,
- организована работа по обогащению словаря учащимися знаний об изобразительном искусстве;
- совершенствование связной речи обучающихся, развития разных видов речевой деятельности, формирования коммуникативной культуры.

Раздел №2 «Комплекс организационно-педагогических условий»

2.1.Содержание программы

2.1.1.Учебный план

Уровень сложности	год обучения	дисциплины (модули) / разделы	количество академических часов			Формы контроля/ аттестации
			всего	теория	практика	
Стартовый	1	Мир красок	7	3	4	Опрос, педагогическое наблюдение, выставка творческих работ
		Техники рисования	9	4	5	Опрос, педагогическое наблюдение, выставка творческих работ
		Приемы рисования акварелью	46	16	30	Опрос, педагогическое наблюдение, выставка творческих работ
		Изобразительное творчество	8	3	5	Опрос, педагогическое наблюдение, выставка творческих работ
		Промежуточная аттестация	2	-	2	Выставка творческих работ
Базовый	2	Нетрадиционные техники рисования	41	15	26	Опрос, педагогическое наблюдение, выставка творческих работ
		Приемы рисования акварелью	5	2	3	Опрос, педагогическое наблюдение, выставка творческих работ
		Приемы рисования гуашью	17	5	12	Опрос, педагогическое наблюдение, выставка творческих работ
		Изобразительное творчество	7	2	5	Опрос, педагогическое наблюдение, выставка творческих работ
		Промежуточная аттестация	2	-	2	Выставка творческих работ
	3	Нетрадиционные техники рисования	40	10	30	Опрос, педагогическое наблюдение, выставка творческих работ
		Приемы рисования акварелью	18	4	14	Педагогическое наблюдение, выставка творческих работ
		Приемы рисования гуашью	10	2	8	Опрос, педагогическое наблюдение, выставка творческих работ
		Изобразительное творчество	6	2	4	Опрос, педагогическое наблюдение, выставка творческих работ
		Промежуточная аттестация	2	-	2	Выставка творческих работ
Продвинутый	4	Нетрадиционные техники рисования	20	6	14	Опрос, педагогическое наблюдение, выставка творческих работ
		Приемы рисования акварелью	12	2	10	Опрос, педагогическое наблюдение, выставка творческих работ
		Приемы рисования гуашью	30	5	25	Опрос, педагогическое наблюдение, выставка творческих работ
		Изобразительное творчество	8	2	6	Опрос, педагогическое наблюдение, выставка творческих работ
		Итоговая аттестация	2	-	2	Выставка творческих работ
ИТОГО (min) объем программы			288	83	205	

2.1.2 Содержание учебного плана

1 год обучения (стартовый уровень).

Раздел 1. Мир красок (7 часов).

Теория. Техника безопасности. Знакомство с кисточками и красками. Правила поведения в кабинете. Материалы и принадлежности. Входная диагностика. Знакомство с ахроматическими и хроматическими, основными и составными цветами. Свойство гуаши. Первичные цвета, цветовая гамма. Различие цветов, их светлота и насыщенность. Техника работы с художественными материалами. Цветоведение в живописи. Ахроматические и хроматические цвета.

Практика: Рисунок радуги. Выполнение упражнения кисточкой на получение составных цветов из основных. Орнамент с основными и составными цветами. Применение лессировок. Освоение различных приёмов работы акварелью, гуашью. Получение различных цветов и оттенков. Изобразительные свойства гуаши: освоение техник смешивания красок. Цветовые ощущения в результате добавления белой краски (нежность, лёгкость, воздушность). Цветовые ощущения при добавлении чёрной краски цвета (тяжесть, тревожность, загадочность). Выполнение натюрморта с натуры. Выполнение рисунка разной формы овощей, освоение формы, цвета, размера предметов.

Формы контроля: Опрос, педагогическое наблюдение, выставка творческих работ.

Раздел 2. Техники рисования (9 часов).

Теория. Техника «пуантилизма». «Характер точек»: жирные и тонкие, большие и маленькие, круглые и сложной формы. Изображение пятна разными способами. Понимание формы предмета. Знакомство с различными видами форм (геометрическими, природными, фантазийными), способы их изображения на бумаге. Формы и ассоциации. Узоры как средство украшения. Узоры, созданные природой (снежинки, ледяные узоры на стекле). Узоры, придуманные художником. Выразительные возможности и многообразие узоров. Техника «монотипия», основные методы и приемы рисования акварельной живописи.

Практика. Техника «пуантилизма» (создание изображения при помощи одних лишь точек). Особенности работы в технике пуантилизма с использованием разнообразных изобразительных материалов (маркеры, пастель, цветные фломастеры и карандаши). Изображение пятна разными способами: различным нажимом на рисовальный инструмент, наложением штрихов друг на друга, нанесением на лист бумаги множества точек, сеточек или других элементов. Пятно, полученное с помощью заливки тушью (четкий контур, схожесть с силуэтом). Задания-игры: «Построй сказочный город», «Мои любимые игрушки». Выполнение заданий с использованием необычных для рисования предметов - ватных палочек, расчёски, кулинарных формочек: «Узорчатые змейки», «Вздохмаченные человечки», «Пёстрая черепашка». Выполнение эскиза сюжета на выбор, рисунок, уточнение деталей, декоративное оформление открытки.

Формы контроля: Опрос, педагогическое наблюдение, выставка творческих работ.

Раздел 3. Приемы рисования акварелью (46 часов).

Теория. Знакомство с пейзажной живописью, отличительные особенности природы в разное время года. Пейзаж. Правила композиции пейзажа. Особенности природы в зимнее время года, отличительные особенности, цветовая гамма при изображении снега. Анималистический жанр. Животные в изобразительном искусстве. Выразительные возможности смешанной техники. Особенности природы в весеннее время года, отличительные особенности, цветовая гамма при изображении природы. Свойства цвета. Три основных свойства. Цветовой тон. История первого русского космонавта. Планеты Солнечной системы. Композиционное размещение рисунка.

Практика. Рисунок пейзажа в квадрате. Рисунок пейзажа по заданной схеме, соблюдение пропорций в рисунке, украшение узором, дополнение рисунка линией горизонта. Рисунок деревьев с пластикой веток разной формы. Эскиз животных на выбор (медведь, ёжик, полевая мышь) основные приемы работы в смешанной технике (масляная пастель, гуашь). Рисунок зимнего утра, ветки ели с шишками, зимние забавы. Эскизы на весенние мотивы, подснежников, тюльпанов, верба. Роспись яйца, пасхальный заяц. Художники-анималисты в живописи. Особенности художественного образа в портрете.

Рисунок птиц в смешанной технике (восковые мелки, фломастеры, гелиевые ручки), дополнение рисунка деталями, ягоды, кустарники, листочки. Рисунок снегирей на ветке рябины, птиц на кормушке, перелетных птиц. Рисунок животных на выбор (лев, жираф, слон, пингвины) по заданной схеме, пропорциональное соотношение. Эскиз по единой схеме членов семьи (мамы, папы, дедушек и бабушек), придание лицам индивидуальных черт: настроение, прическа, форма головы. Портрет моя мама волшебница. Эскиз портрета животного на выбор (кошка, собака, хомячки, рыбки, птицы), изображение характерных особенностей лица человека. Разработка эскиза сюжетной композиции из жизни цирка. Цветовая проработка эскиза, рисунок карандашом на формате 50x65, цветовое решение. Эскиз клоуна. Выполнение эскизов планет (солнце, планеты, звёзды, созвездия, кометы) Отработка техники акварели «по сухому». Разработка эскиза коллективного панно «Космическое путешествие». Изображение ракеты. Выполнение эскизов гвоздики, триколора, праздничного салюта 9 мая.

Формы контроля: Опрос, педагогическое наблюдение, выставка творческих работ.

Раздел 4. «Изобразительное творчество» (8 часов).

Теория. Изучение фактуры морозных узоров, алгоритм изображения узоров на окошке. Изучение истории возникновения праздников. Знакомство с русской народной сказкой «Курочка ряба». Беседа о форме построения рисунка курочки. Знакомство с праздником светлого Христова воскресения, особенности и обычаи на Пасху.

Практика. Рисунок узоров на тонированном листе, работа с манкой и клеем ПВА. Правила изготовления сувенирной открытки к празднику (новый год, Рождество, 23 февраля, 8 марта, 9 мая) оформление и дополнение рисунка орнаментальными атрибутами (цветочный мотив, геометрический узор) совмещение в коллаже нескольких декоративных фактур, аппликация рамки из цветного картона. Выбор стиля и цветового решения, эскиз сюжета открытки (форма- линейный стиль). Эскиз курочки рябы, совмещение в коллаже нескольких декоративных фактур, дополнение композиции простыми формами, аппликация рамки из цветного картона. Эскиз Пасхальной композиции к празднику, оформление и дополнение рисунка орнаментальными атрибутами совмещение в декоративной композиции нескольких фактур (гофрированный картон, цветная бумага, кусочки ткани) фактур, аппликация рамки из цветного картона.

Формы контроля: Опрос, педагогическое наблюдение, выставка творческих работ.

Раздел 5. Промежуточная аттестация. Презентация творческих работ (2 часа).

Практика: Презентация творческих работ. Самостоятельная творческая работа (рисунок) с целью выявления уровня знаний, обучающихся по пройденным темам.

Формы контроля: Выставка творческих работ.

2 год обучения (базовый уровень).

Раздел 1. Нетрадиционные техниками рисования (41 час).

Теория: Правила поведения и работы на занятиях, техника безопасности, подготовка к учебному году. Отработка навыков в технике рисования мыльными пузырями. Отработка навыков в технике рисования монотипия. Знакомство с техникой рисования фито печать. Знакомство с техникой рисования фроттаж. Знакомство с правилами разбрызгивания капель краски при помощи зубной щетки и шаблона. Отработка навыков

рисования ватными палочками. Знакомство с техникой рисования граттаж. Продолжение знакомства с техникой рисования восковыми карандашами. Знакомство с техникой рисования мятой бумагой. Техника декупажной живописи. Рисование методом тычка. Знакомства с техникой кляксографии. Смешанная техника рисования (парафиновая свеча + акварель). Отработка навыков рисования в технике тычка сухой кистью. Знакомство с техникой рисования экокживописи. Знакомство с техникой рисования Аврора Арт. Знакомство с техникой рисования нитками. Знакомство с техникой рисования штампами. Продолжение знакомства с силуэтной техникой рисования.

Практика: закрепление навыков работы с кистью, правила работы с красками, уход за своими принадлежностями. Отработка навыков в смешанной технике рисования. Отработка навыков рисования с использованием нетрадиционного материала. Выполнение работы «Пчелки на цветах» в технике рисования мыльными пузырями. Выполнение работы: Осенняя веточка в технике монотипия. Выполнение работы: «Листья на воде», «Листья на траве» в технике фотопечать. Выполнение работы: Осенний лес в технике фроттаж. Выполнение работы: Натюрморт с цветами. Осенний листопад. Техника рисования набрызг. Рисуем Цветы в Технике пуантилизм. Рисуем в технике граттаж «Осенняя веточка». Рисуем закат восковыми карандашами. Рисуем дерево газетой. Изображение кота в технике декупажной живописи. Отработка приемов рисования методом тычка жесткой кистью. Зимняя береза. Осенняя береза. Зимнее дерево в технике кляксографии. Снежинки разными техниками рисования. Рисуем снеговика гуашью в технике монотипия. Морозные узоры на окне. Зимний город в технике аппликация с элементами монотипия. Рисуем зимний лес (восковой мелок + акварель). Северное сияние в технике тычок сухой кистью, печать поролоном. Бабочка в технике граттаж. Мастер-класс по рисованию кофе. Рисуем кофейные веточки с совушкой в технике кляксографии (кофе + акварель). Цветы для мамы на глянцевой бумаге в технике монотипия. Кот Вася и золотая рыбка. Техника рисования жесткой кистью. Волшебная техника рисования шариком - Аврора Арт. Рисуем ночной город масляной пастелью (восковыми карандашами) и акварелью. Ниткография: «Букет для мамы». Нарисовать цветы штампами из картона. Рисуем одуванчики оригинальным способом. Силуэтное рисование. Жираф на ярком фоне. Рисуем силуэтами вечернюю Африку. Рисуем кофейного ежика. Отработка навыков рисования кофе. Рисуем цветущее дерево ватными палочками. Рисуем сирень мятой бумагой

Формы контроля: Опрос, педагогическое наблюдение, выставка творческих работ.

Раздел 2. Приемы рисования акварелью. (5 часов).

Теория: Знакомство с различными приемами рисования акварелью. Отработка навыков рисования акварельного пейзажа с использованием соли. Отработка навыков использования соли в сочетании с техникой рисования акварелью по-сырому. Отработка навыков рисования акварелью на мятой бумаге.

Практика: Выполнение работы акварельный пейзаж с использованием соли. Новогодний шар на снегу. Зимняя ночь (акварель + соль). Вербное Воскресение. Рисуем на мятой бумаге (акварель)

Формы контроля: Опрос, педагогическое наблюдение, выставка творческих работ.

Раздел 3. Приемы рисования гуашью (17 часов).

Теория: Отработка навыков рисования гуашью. Отработка навыков рисования гуашью в нетрадиционной технике.

Практика: Рисуем лебедей. Правополушарное рисование. Рисуем замок с привидениями на Хэллоуин. Рисуем портрет Осени гуашью. Рисуем кота гуашью по мотивам Ким Хаскинс. Сова. Сила контрастов. Осенний пейзаж. Корабль викингов – Драккар. Зимний пейзаж. Снегири. Рождественский ангел. Как нарисовать белого медведя и северное сияние с использованием пластиковой карточки. Рисуем подснежники.

Волшебные маки. Вербочка. Космическое небо. Рисуем гуашью пасхального кролика. Салют над городом ко Дню Победы.

Формы контроля: Опрос, педагогическое наблюдение, выставка творческих работ.

Раздел 4. «Изобразительное творчество» (7 часов).

Теория: обучение умению выразить в композиции свои настроения и переживания с помощью контрастных и нюансных сочетаний, углубление представления учащихся о цвете в живописи, богатстве его выразительных возможностей. Закрепление знаний о пейзаже, видах пейзажа, о композиции, композиционном центре, знакомство с творчеством Айвазовского.

Практика: Выполнение работы: «Фантастический цветок» Рисуем Морской пейзаж с маяком. Новогодний пейзаж. Родине служить: танк, десантник.

Формы контроля: Опрос, педагогическое наблюдение, выставка творческих работ.

Раздел 5. Промежуточная аттестация (2 часа)

Практика: Выполнение творческой работы в рамках итогового занятия с целью повторения и обобщения программного материала. Выбор техники и темы для творческой работы. Самостоятельная творческая работа (рисунок) с целью выявления уровня знаний, обучающихся по пройденным темам. Оформление выставки.

Формы контроля: Выставка творческих работ.

3 год обучения (Базовый уровень)

Раздел 1. Нетрадиционные техники рисования (40 часов).

Теория: Правила поведения и работы на занятиях, техника безопасности, подготовка к учебному году. Углубление знаний рисования нетрадиционными техниками. Отработка навыков рисования в сочетании техник. Отработка навыков в технике рисования монотипии. Отработка навыков рисования в технике пуантилизма с использованием нетрадиционного материала. Отработка навыков рисования в технике набрызг. Отработка навыков в технике рисования пуантилизм. Отработка навыков рисования в технике пальчиковой живописи. Отработка навыков в технике рисования монотипии. Отработка навыков в технике рисования кляксографии. Отработка навыков рисования мазками жесткой кистью. Отработка навыков рисования на мятой бумаге. Отработка навыков в технике рисования граттаж. Отработка навыков рисования в технике экокживопись. Отработка навыков декоративного рисования. Отработка навыков в технике силуэтного рисования с использованием нетрадиционных материалов. Отработка навыков в технике рисования Аврора-арт. Отработка навыков в технике рисования ниткография. Отработка навыков в технике рисования штампами из нетрадиционных материалов. Отработка навыков в технике кофейной живописи.

Практика: закрепление навыков работы с кистью, правила работы с красками, уход за своими принадлежностями. Отработка навыков в технике рисования мыльными пузырями. Цветы уходящего лета. Рисуем астры восковыми мелками и акварелью. Осеннее настроение. Натюрморт в технике декупажной живописи и печати листьями (гуашь). Золотое дерево. Роспись на картонной коробке - техника пуантилизма (акрил. Натюрморт с цветами. Техника рисования набрызг. Осенний букет» -нетрадиционная техника «набрызг» гуашью. Рисуем ночной город акварелью в технике набрызг. Пионы в технике пуантилизм. Правополушарное рисование. Рисуем маковое поле в горах. Цветы в моей голове. Техника монотипия. Зимний замок в технике монотипия. Рисуем прическу в технике кляксографии. «Рисуем чудо-дерево мазками жесткой кистью». Рисуем на мятой бумаге. Зимний лес (акварель). Рисуем в технике граттаж. Кот на крыше. Фонарь в зимнем парке восковыми мелками и акварелью с использованием солРисуем простой кофейный пейзаж. Декоративное рисование. Сказочная птица. Силуэтное рисование рельефной пленкой. Девушка под зонтом. Силуэтное рисование. Фламинго на закате. Влюбленные

коты. Правополушарное рисование. Пионы. Натюрморт с рельефными цветами к 8 Марта. Рисуем на мягкой бумаге. Подснежник. Рисуем весну в технике Аврора-арт (акрил Пейзаж. Березки - техника рисования жесткой полусухой кистью Рисуем перья в технике ниткография - Открытка для друга «Ловец снов». Как нарисовать весенние цветы Нарциссы штампами из пенопласта. Силуэтное рисование. Девочка на качелях Мастер-класс: «На космических просторах» (сочетание техник). Маки в технике монотипия. Цветной граттаж. Рисуем кофейного ежика. Салют Победы над Спасской башней (сочетание техник). Рисуем букет тюльпанов. Правополушарное рисование (гуашь). Рисуем простое дерево методом тычка.

Формы контроля: Опрос, педагогическое наблюдение, выставка творческих работ.

Раздел 2. Приемы рисования акварелью (18 часов).

Теория: Отработка навыков работы с акварелью. Отработка навыков рисования акварельного пейзажа с использованием соли. Отработка навыков рисования пейзажа акварелью. Отработка навыков в технике рисования акварелью по-сырому.

Практика: Рисуем лёгкий пейзаж. Осень в акварели. Нарисовать закат акварелью в технике кляксографии с использованием спиртосодержащего продукта.. Рисуем снеговика. Рисуем открытку на Рождество. Зимний лес акварелью. Кофейные воробьи на акварельном фоне Акварельные цветы. Рисование военной техники.

Формы контроля: Опрос, педагогическое наблюдение, выставка творческих работ.

Раздел 3. Приемы рисования гуашью (10 часов).

Теория: Отработка навыков рисования гуашью. Отработка навыков рисования гуашью с использованием нетрадиционного материала.

Практика: Летний пейзаж с подсолнухами. Рисование гуашью на осенних листьях клена. Домик в деревне. Рисуем пейзаж гуашью на кленовом листе. Рисуем декоративных совушек гуашью. Пальчиковая живопись. Городской пейзаж. Рисуем замок. Рисуем классного котика. Рисуем зимний декоративный пейзаж с волками. Рисуем свечу для исполнения желаний. Рисуем хризантемы. Вербочка (гуашь). Рисуем гуашью пасхального кролика. Рисуем пейзаж с сакурой. Летний пейзаж со светлячками. (Гуашь, оттиск поролоновым спонжем). Собачка с розами. Летающая тарелка. Снежная королева. Варежки.

Формы контроля: Опрос, педагогическое наблюдение, выставка творческих работ.

Раздел 4. «Изобразительное творчество» (6 часов)

Теория: Изучение правил Композиции. История становления праздников.

Практика: Открытка к Новому году Открытка к 23 февраля, 8 марта, День Победы.

Формы контроля: Опрос, педагогическое наблюдение, выставка творческих работ.

Раздел 4. Промежуточная аттестация (2 часа)

Практика: Выполнение творческой работы в рамках итогового занятия с целью повторения и обобщения программного материала. Выбор техники и темы для творческой работы. Самостоятельная творческая работа (рисунок) с целью выявления уровня знаний, обучающихся по пройденным темам. Оформление выставки.

Формы контроля: Выставка творческих работ.

4 год обучения (продвинутый уровень)

Раздел 1. Нетрадиционные техники рисования (20 часов).

Теория: Правила поведения и работы на занятиях, техника безопасности, подготовка к учебному году. Продолжить знакомство с техникой набрызг. Понятие о пейзаже и способах работы с акрилом. Беседа о художественном творчестве в «П-режиме». Продолжить знакомство с техникой рисования пальчиковой живописью Предметная живопись. Особенности передачи объема в простом натюрморте. Продолжить знакомство

с техникой «пуантилизм». Знакомство с эффектом боке («размытости», «нечеткости») в живописи. Тематическое рисование в технике пуантилизм. Знакомство с графическим стилем «зенарт». Приемы заполнения узоров гелевой ручкой. Знакомство с нетрадиционными техниками рисования гуашью «набрызг», «отпечаток», «пальчиковая живопись», использование различных художественных материалов. Продолжить знакомство с техникой рисования «пальчиковой живописью». Способ рисования губкой при написании фактуры дерева. Продолжить знакомство с техникой рисования «цветного граттажа».

Практика: закрепление навыков работы с кистью, правила работы с красками, уход за своими принадлежностями. Осенний букет в технике набрызг. Пейзаж «Золотая Осень» (акрил, гуашь). Цветущая вишня при лунном свете. Правополушарное рисование. Закат на море. Пожелтевшее дерево в технике пальчиковой живописи. Рисуем авокадо (акрил) - отработка навыков рисования авокадо акрилом с помощью пластиковой карты. Осеннее дерево в технике пуантилизм. Рисуем дерево мечты в технике пуантилизм Свечи в окне. Правополушарное рисование. Снеговик гуашью, эффект боке Рисуем мимозу в технике пуантилизм. Рисуем в стиле зенарт. Мастер-класс: «На космических просторах» (сочетание техник Рисуем черешню в технике пальчиковой живописи. Цветной граттаж.

Формы контроля: Опрос, педагогическое наблюдение, выставка творческих работ.

Раздел 2. Приемы рисования акварелью (12 часов).

Теория: Приемы работы с акварелью. Беседа о декоративной акварели. Понятие «скетчинг» и приемы работы с акварелью Техника «по-мокрому». Интересные цветовые эффекты и растекания акварели.

Практика: Выполнение работы в технике «по-мокрому». Акварельный скетч. Осенний Париж. Эйфелева башня Открытка к Новому году. Рисуем акварельные шары. Северное сияние. Зимний пейзаж акварелью. Пасхальный натюрморт (акварель). Морской пейзаж с парусником. Фруктовый натюрморт. Львенок в корзинке. Лисенок в снегу. Зимнее окно.

Формы контроля: Опрос, педагогическое наблюдение, выставка творческих работ.

Раздел 3. Приемы рисования гуашью (30 часов).

Теория: Выполнение работы в технике рисования гуашью. Интересные приемы в написании фона при работе с гуашью. Понятие о пейзаже и способах работы с гуашью. Обучить композиционному размещению на листе бумаги. Образ животного в изобразительном искусстве. Прием рисования фактуры меха. Отработка навыков рисования морского пейзажа гуашью. Беседа о пропорциях лица человека Приемы работы с акрилом (гуашью), демонстрация возможности использования губки при написании деревьев. Прием использования поролоновой губки для написания заснеженных деревьев. Беседа об особенностях морского пейзажа и способах работы с гуашью. Понятие о натюрморте. Правила написания натюрморта гуашью. Приемы и отработка навыков рисования гуашью с использованием пластиковой карты.

Практика: Отработка навыков рисования гуашью. Пейзаж с яблоками (гуашь). Летят журавли (гуашь). Рисуем грибы мухоморы (гуашь). Рисуем грибы опята (гуашь). Рисуем белочку (гуашь). Анималистический жанр. Рисуем енота в лесу (гуашь). Рисуем лимоны (гуашь). Арбузный Арт пластиковой картой (гуашь). Морской пейзаж с маяком (акрил). Морской пейзаж гуашью. Правополушарное рисование Рисуем девушку Осень гуашь. 3D бабочка (акрил, гуашь). Фонарь в зимнем парке (гуашь, акрил). Зимний декоративный пейзаж гуашью. Снегири на рябине (гуашь). Букет сирени (гуашь). Рисуем раннюю весну (гуашь). Рисуем енота в дупле (гуашь). Морской пейзаж с дельфинами (гуашь). Морской пейзаж с парусником (гуашь). Рисуем ландыши гуашью. Пасхальный натюрморт (гуашь). Рисуем букет астр (гуашь). Рисуем волшебную ночь с бабочкой (гуашь). Рисуем волшебный клевер (гуашь). Ромашки. Натюрморт в конверте (гуашь, пластиковая карта). Военная техника. Мишка в берлоге. Зимняя буря. Ангел.

Формы контроля: Опрос, педагогическое наблюдение, выставка творческих работ.

Раздел 4. «Изобразительное творчество» (8 часов).

Теория: Композиция. Тематическое рисование по сказочным сюжетам. Беседа о возможностях использования пластиковой карты при написании фона воды. Тематическое рисование на крафтовой бумаге.

Практика: Рисуем по сказкам: Русалочка (пластиковая карта). Арабская ночь Диканька. Серебряное копытце. Военный корабль на 23 февраля. Букет роз к 8 Марта. Рисуем пиратский корабль «Черная жемчужина». Открытка Победы на крафтовой бумаге.

Формы контроля: Опрос, педагогическое наблюдение, выставка творческих работ.

Раздел 5. Итоговая аттестация (2 часа)

Практика: Выполнение творческой работы в рамках итогового занятия с целью повторения и обобщения программного материала. Выбор техники и темы для творческой работы. Самостоятельная творческая работа (рисунок) с целью выявления уровня знаний, обучающихся по пройденным темам. Оформление выставки.

Формы контроля: Выставка творческих работ.

2.1.3 Календарный учебный график программы

Уровень обучения/ Год обучения	Дата начала	Дата окончания	Кол-во часов в неделю продолжительность одного занятия (мин.)	Количество учебных недель
Стартовый уровень/ 1 год обучения	1 сентября	31 мая	2 занятия в неделю по 45 мин. При проведении занятий с применением дистанционных технологий: 2 занятия в неделю по 30 мин.	36 учебных недель
Базовый уровень/ 2 год обучения	1 сентября	31 мая	2 занятия в неделю по 45 мин. При проведении занятий с применением дистанционных технологий: 2 занятия в неделю по 30 мин.	36 учебных недель
Базовый уровень/ 3 год обучения	1 сентября	31 мая	2 занятия в неделю по 45 мин. При проведении занятий с применением дистанционных технологий: 2 занятия в неделю по 30 мин.	36 учебных недель
Продвинутый уровень/ 4 год обучения	1 сентября	31 мая	2 занятия в неделю по 45 мин. При проведении занятий с применением дистанционных технологий: 2 занятия в неделю по 30 мин.	36 учебных недель

2.2. Условия реализации программы

ДООП «Юный художник» является разноуровневой и реализуется на стартовом, базовом и продвинутом уровнях сложности, что даёт возможность организовать постепенное (поэтапное) погружение в сложно организованное содержание. Для обучающихся обеспечен доступ к каждому уровню программы через организацию

диагностических процедур. Каждый уровень предполагает возможность универсальной доступности детей с любым видом и типом психофизических возможностей.

ДООП «Юный художник» разработана для несовершеннолетних (7-10 лет) и предусматривает 4 года обучения (288 часов).

Продолжительность освоения программы обусловлена также готовностью конкретных обучающихся к освоению программы, сформированностью первоначальных навыков и опыта деятельности.

Обучающиеся принимаются на основе личного заявления родителей (законных представителей) детей. Занятия предусматривают как коллективные, так и индивидуальные формы работы. Численность одной учебной группы 10-16 человек на каждый год обучения. Одним из условий реализации программы является необходимость выделения часов на индивидуальную работу с отдельными обучающимися или с микрогруппой (3 - 5 человек).

Общегрупповые занятия проводятся: 2 раза в неделю по 1 академическому часу, также предусмотрена самостоятельная отработка навыков.

Программа реализуется по безоценочной системе, через аудиторные учебные занятия, основными формами которых являются:

- теоретические занятия;
- практические занятия;
- индивидуальные, парные, групповые и коллективные формы работы;
- самостоятельная работа.

Также в данной программе **предусмотрена дистанционная форма** обучения. Дистанционная форма предусмотрена при следующих обстоятельствах/условиях:

- активированные дни;
- карантин (при повышенной заболеваемости и пр.);
- дети, выезжающие на спортивные сборы или отдых в другой город, или страну.

Перечень информационного, материально-технического и кадрового обеспечения реализации программы

Информационное обеспечение:

- справочные материалы;
- методические и дидактические фонды;
- база интернет-ресурсов;
- видеотека для организации работы изостудии и воспитательных мероприятий:
 - печатные материалы для организации работы (картины, газеты, информационные стенды и др.);
 - группа «Центр дополнительного образования Нижняя Тавда»: <https://vk.com/club85945152>

Материально-техническое обеспечение:

Учебно-методические: видео материалы; мультимедийные презентации на тему «Нетрадиционные техники рисования»; раздаточный материал (шаблоны); иллюстрации по темам; образцы художественных изделий по темам «Граттаж», «Монотипия», «Набрызг», «Экоживопись».

Материально-техническое обеспечение: персональный компьютер; видеокамера, микрофон, выход в Интернет, ЭОР (видеоматериалы, презентации) стол; мольберт; ластик; точилка для карандашей; ножницы; кисти “Белка”, “Щетина”, “Синтетика” № 1- 20 плоские и круглые; палитра; емкости для воды; предметы, дающие фигурный оттиск на готовом изделии; рабочие столы; магнитная доска; простой карандаш; альбом для рисования; бумага

для рисования акварелью; бумага для рисования гуашью; простые карандаши; акварель художественная; гуашь художественная; акриловая краска для рисования пастель, восковые карандаши, свеча цветной картон соль; клей – карандаш; ватные палочки; поролоновые печатки (спонжи); коктейльные трубочки; палочки или старые стержни процарапывания; зубные щётки

Для реализации **дистанционной формы обучения** необходимы следующие материально-технические средства:

- письменный стол (или любой другой стол);
- компьютер (ноутбук, планшет, телефон);
- выход в интернет;
- установленный мессенджер (вайбер, вацап, скайп и т.д.) или социальные сети (ВКонтакте или др.);

Кадровое обеспечение: педагог дополнительного образования имеющий профессиональное высшее образование или среднее профессиональное образование в рамках укрупненных групп направлений подготовки высшего образования и специальностей среднего профессионального образования "Образование и педагогические науки" или высшее образование либо среднее профессиональное образование в рамках направления подготовки высшего образования и специальностей среднего профессионального образования при условии его соответствия дополнительной общеобразовательной общеразвивающей программе

2.3. Форма аттестации (контроля) и оценочные материалы.

Тематическая цельность и последовательность реализации программы «Юный художник» помогают обеспечить прозрачные эмоциональные контакты с искусством на каждом этапе обучения. Каждый обучающийся поднимается год за годом, занятия за занятием по ступенькам познания личных связей со всем миром художественно-эмоциональной культуры, развивает свои творческие способности в индивидуальном темпе развития.

Задатки обучающихся разные, поэтому в программе введены дифференцированные формы контроля:

№ п\п	Форма контроля	Нормотипичные обучающиеся	Обучающиеся с тяжелыми нарушениями речи	Обучающиеся с задержкой психического развития
1	Стартовый	Опрос «Определение мотивации» Диагностика «5 рисунков».	Опрос «Определение мотивации» Адаптированная диагностика «5 рисунков».	Опрос «Определение мотивации» Адаптированная диагностика «5 рисунков».
2	Текущий	Педагогическое наблюдение. Опрос.	Педагогическое наблюдение. Опрос с наводящими вопросами педагога.	Педагогическое наблюдение. Опрос с наводящими вопросами педагога.

3	Промежуточная аттестация	Портфолио творческих работ. Выставка творческих работ с последующим обсуждением.	Портфолио творческих работ. Выставка творческих работ.	Портфолио творческих работ. Выставка творческих работ.
4	Итоговая аттестация	Опрос. Самостоятельно нарисовать рисунок на свободную тему. Представление и защита творческой работы.	Опрос с наводящими вопросами педагога. Нарисовать рисунок по образцу. Выставка творческих работ.	Опрос с наводящими вопросами педагога. Нарисовать рисунок по образцу. Выставка творческих работ.

1. Стартовый - проводится с целью определения начального уровня сформированности планируемых результатов, предусмотренных программой, проводится диагностика по методике «5 рисунков» (Приложение 2,3) в начале и в конце каждого учебного года, для того чтобы проследить динамику художественного развития обучающихся

Определение уровня мотивации обучающихся проводится в форме опроса «Определение мотивации» (Приложение 4). Результаты опроса позволяют педагогу иметь общую картину об обучающихся. Кто пришел в объединение целенаправленно за определенными знаниями и навыками или за общением, а кто пришел случайно, за компанию с другом или по чьему-либо совету.

Данная информация нужна педагогу для того, чтобы он мог акцентировать первоначальное внимание на тех обучающихся, кто пришел случайно, чтобы мотивировать их интерес к занятиям, чтобы они не уходили после первых занятий, а остались до конца курса обучения. Результаты опроса также позволяют педагогу осуществлять индивидуальный подход к каждому обучающемуся. Очень важно, чтобы обучение было максимально приближено к запросам обучающихся и их родителей. В этом случае обучение проходит на более высоком уровне, и у ребенка появляется наибольший интерес к занятиям.

Работая индивидуально с каждым обучающимся, наблюдая и учитывая его достижения и способности, можно помочь каждому достичь того уровня развития творческих способностей, который соответствует его интересам, желаниям и потребностям.

2. Текущий - контроль за правильностью, полнотой и последовательностью выполнения этапов работы проводится в форме педагогического наблюдения по результатам просмотра работ, что обеспечивает оперативное управление учебным процессом и выполняет обучающую, проверочную, воспитательную и корректирующую функции. Просмотры работ проводятся в конце каждого занятия. Просмотр-выставка творческих работ – в конце каждого года. В каждой работе отмечаются положительные стороны, лучшие работы принимают участие в районных, областных, всероссийских, выставках.

Задатки обучающихся разные, поэтому для всех обучающихся, как для нормотипичных, так и для обучающихся с ограниченными возможностями здоровья введены дифференцированные требования по 3-м уровням. Критерием для определения уровня является степень развитости творческих способностей (Приложение 1):

- уровень предусмотренных программой теоретических знаний;
- качество выполнения практических работ;

- степень самостоятельности в работе;
- время, затраченное на выполнение работ;
- Уровень сформированности творческого мышления.

Таким образом, в процессе обучения становится возможным условное разделение обучающихся на три группы:

1-й уровень – учащиеся со слабым развитием творческих способностей (воображение, творческое мышление, качество выполнения работ, уровень теоретических знаний, степень самостоятельности в работе);

2-й уровень – учащиеся с относительным развитием творческих способностей, творчески активные;

3-й уровень – учащиеся с достаточным развитием всех творческих способностей, стремлением к творчеству.

По всем разделам программы подобраны варианты заданий и образцы работ разных уровней сложности (Приложение 5), что даёт возможность дифференцирования заданий и позволяет задать каждому обучающемуся тот темп обучения, который обусловлен его индивидуальными особенностями:

Уровень	Особенности	Методы обучения	Формы контроля
1 уровень	Предполагает использование и реализацию общедоступных и универсальных форм организации материала, минимальную сложность предлагаемого для освоения содержания программы	объяснительно-иллюстративный и репродуктивный	Наблюдение творческие выставки
2 уровень	Предполагает использование и реализацию таких форм организации материала, которые допускают освоение специализированных знаний и терминологии, гарантированно обеспечивают передачу общей и целостной картины в рамках содержательно-тематического направления программы	объяснительно-иллюстративный и частично-поисковый	Наблюдение Опрос. выставки творческих работ,
3 уровень	Предполагает использование форм организации материала, обеспечивающих доступ к узкоспециализированным и предпрофессиональным знаниям в рамках содержательно-тематического направления программы	частично-поисковый, исследовательский, проблемный	Наблюдение Опрос. Выставки творческих работ. Участие в конкурсных мероприятиях разных уровней.

Оценка эффективности программы проводится методом наблюдения. Мониторинг освоения программы проводится поэтапно: в сентябре (вводный), в декабре (промежуточный), в мае (итоговый).

Оценивание ведётся по следующей системе:

- 0 - не справляется с заданием;
- 1 - справляется с помощью педагога;
- 2 - справляется с частичной помощью педагога;
- 3 - Справляется самостоятельно.

По сумме количества баллов у каждого обучающегося определяется уровень:

- 1 уровень сложности - от 0 до 5 баллов;
- 2 уровень сложности - 6 - 10 баллов;
- 3 уровень сложности - 11 – 15 баллов.

Результаты мониторинга заносятся в таблицу:

ФИО обучающегося	Месяц/ год					Кол-во баллов	Уровень
	Теоретическое знание	Качество выполнения практических работ	Степень самостоятельности в работе	Время, затраченное на выполнение работы	Творческое мышление		

При дистанционной форме обучения предусмотрены: беседа с обучающимися и родителями, анализ фото и видео выполненных работ, самоконтроль, онлайн консультирование, рецензирование работы обучающегося, взаимопомощь обучающихся в форуме.

3. Промежуточная и итоговая аттестация:

Портфолио творческих работ: инструмент учета творческих достижений каждого обучающегося. Цель портфолио – отслеживание и оценивание динамики индивидуального и личностного роста обучающегося, поддержка его образовательной и творческой активности и самостоятельности.

Выставка творческих работ дает возможность наиболее полно представить знания и навыки, приобретенные в результате обучения, и четко отразить прогресс развития способностей юных художников.

Представление и защита творческой работы.

Основная часть времени на занятии отводится на творческую деятельность. Важно дать возможность обучающимся не только выполнить творческую работу, но и высказать своё мнение о работе, а также выслушать мнения других.

Обсуждение работ происходит разными способами: по организации обсуждения: выставка всех работ, индивидуальное или групповое представление; по форме обсуждения: «Что нравится в рисунке?». «У кого получилось лучше то или иное изображение?»; «Цепочка». Вопрос: чья работа вам нравится больше всего? Почему? Дальше продолжает тот, чью работу отметили и т.д. Так обсуждаем каждую работу и находим, за что похвалить каждого обучающегося.

Постепенно усложняется уровень защиты: от эмоциональной оценки к развёрнутому анализу, включающему содержание и форму выполненной творческой работы. Очень важно знакомить учащихся перед выполнением работы с критериями оценивания.

Не каждый обучающийся готов публично давать самооценку, следовательно, необходимо учитывать, что таким детям нужна психологическая помощь, и по возможности первое время не вызывать их, пока ребята не преодолеют психологический барьер. Если дети начинают излишне критично оценивать ответ, работу своего товарища, то учитель может вовлечь их в диалог при условии, что это не обидит отвечающего, а дети при этом аргументированно анализируют ответ по сути задания.

Критерии оценивания готового продукта творческой деятельности:

1. Самостоятельность в работе:
 - самостоятельное выполнение работ; (8-10 б.);
 - выполнение работ с помощью педагога (5-7 б.);
 - не может выполнить задание (1-4 б.).
2. Цветовое решение:
 - гармоничность цветовой гаммы (8-10 б.);
 - необычное цветовое решение богатство сближенных оттенков (5-7 б.)
 - не гармоничность цветовой гаммы (1-4 б.)
3. Креативность:
 - оригинальное исполнение работы сложность в передачи форм (8-10 б.);
 - владение изобразительными навыками, самостоятельность замысла (5-7 б.);
 - слабое владение изобразительными навыками, требуется помощь педагога (1-4 б.).
4. Качество исполнения:
 - изделие аккуратное (8-10 б.);
 - содержит небольшие дефекты (5-7 б.);
 - содержит грубые дефекты (1-4 б.).
5. Оригинальность работы:
 - оригинальность темы, использование разных вариаций (8-10 б.);
 - однотипность (5-7 б.);
 - простейшее выполнение работы (1-4 б.)

Результаты полученных баллов суммируются и заносятся в таблицу. Итоговая сумма баллов определяет уровень творческих способностей.

ФИО обучающегося	Год					Количество баллов	Уровень
	Самостоятельность в работе:	Цветовое решение:	Креативность:	Качество исполнения:	Оригинальность работы:		
...							

Высокий уровень – 40 – 50 баллов.

Средний уровень – 30 – 39 баллов.

Низкий уровень - 5 - 29 баллов.

При выполнении итоговых творческих работ объявляется конкурс на лучший рисунок. Разработанные критерии помогают определить лучшие работы. Оценивание проходит открыто. За лучшие работы дети награждаются дипломами, остальные участники сертификатами.

При дистанционной форме обучения: тестирование с проверкой педагога (приложение 5), фотографии творческих работ обучающихся.

2.4. Методические материалы

Формы занятий: занятия по данной программе состоят из теоретической и практической частей, причем большее количество времени занимает практическая часть, направленная на творческую деятельность обучающихся.

В конце освоения каждой темы оформляется мини-выставка. Итоговое занятие проводится в форме игры «Волшебный мир красок» и выставки работ за год.

Методические приёмы: освоение возможностей художественных материалов, отработка изобразительных техник, коллективное творчество, беседы, игры, конкурсы, обсуждение иллюстративного материала и работ детей.

Педагог вместе с детьми выполняет живописную работу, последовательно комментируя все стадии ее выполнения. Наглядность является самым прямым путем обучения в любой области, а особенно в изобразительном искусстве. Использование наглядных пособий на занятиях повышает у обучающихся интерес к изучаемому материалу, способствует развитию внимания, воображения, наблюдательности, памяти. На занятии используются все известные виды наглядности.

Для выполнения творческих заданий дети могут выбрать разнообразные художественные материалы. Наглядно показывается (преподавателем) приёмы работы этими материалами.

В процессе работы с различными инструментами и приспособлениями педагог постоянно напоминает детям о правилах пользования инструментами и соблюдении правил гигиены, санитарии и техники безопасности.

При реализации программы учитываются знания возрастной психологии и педагогики работы с обучающимися младшего школьного возраста, а также с ограниченными возможностями здоровья.

При организации занятия используются педагогические приёмы:

- Формирование взглядов (убеждение, пример, разъяснение, дискуссия);
- Организация деятельности (приучение, упражнение, показ, подражание, требование);
- Стимулирования и коррекции (поощрение, похвала, соревнование, оценка, взаимооценка и т.д.);
- Сотрудничество, позволяющего педагогу и обучающему быть партнерами в увлекательном процессе обучения;
- Свободного выбора, когда обучающимся предоставляется возможность выбирать для себя степень сложности задания и т.п.

В программе применяются принципы:

- **от простого к сложному:** учитывается возрастная особенность, а также индивидуальные особенности развития;
- **от знаний к творчеству:** творческие задания всегда начинаются с информации, показа иллюстраций, рассказа о художниках;
- **от натуры к фантазии:** творческие задания начинаются с изучения геометрических форм, природных форм, иллюстраций, а затем выполняется фантазия на выбранную форму и выбирается техника исполнения;
- **от идеи к её реализации:** этот принцип является формированием личности ребёнка как творца; от эскиза, размера работы, выбора материала зависит создание восприятия художественного произведения.
- Создание ситуаций **успеха для каждого ребенка** - один из главных принципов реализации программы.

Реализация программы основана на использовании педагогических образовательных технологий:

- технологии дифференцированного обучения (предполагают целевую ориентацию на обучение каждого учащегося на уровне его индивидуальных возможностей и способностей);
- личностно-ориентированное обучение (И.С.Якиманская);

- групповые технологии;
- здоровьесберегающие технологии.

При реализации дистанционной формы программы подобраны более наглядные и понятные пособия для детей (короткие образовательные видеоролики, буклеты, схемы и пр.), построен ход занятия так, чтобы ребенок с интересом слушал педагога, не переутомляясь. Запланированы небольшие перерывы во время занятий, для привлечения ребенка к физической активности (зарядке).

2.5.Рабочая программа воспитания

Объединение «Юный художник» организует воспитательную работу для обучающихся на основе программы воспитательной работы учреждения, принятой на заседании педагогического совета МАУ ДО Нижнетавдинского муниципального района «ЦДО» протоколом № 2 от 30.08.2023 г. и утвержденной директором.

Программа воспитательной работы МАУ ДО Нижнетавдинского муниципального района «Центр дополнительного образования» направлена на обеспечение духовно-нравственного развития и воспитания обучающихся, социализации, профессиональной ориентации, формирование общей культуры, а также культуры здорового и безопасного образа жизни.

Цель: Формирование нравственных качеств личности, достижение личностных характеристик воспитанника через изобразительное творчество.

Задачи:

- формирование культуры здорового и безопасного образа жизни;
- обеспечение духовно-нравственного, гражданско-патриотического воспитания обучающихся;
- обогащение представлениями о духовно-нравственных ценностях, процессах, явлениях, происходящих в природе, обществе, коллективе, профессиональной деятельности;
- формирование эмоционального отношения к духовно-нравственным ценностям, природным явлениям, общественным событиям, образовательной, коммуникативной и трудовой деятельности;
- формирование опыта поведения, готовности следовать принятым духовно-нравственным нормам, национальным общественным ценностям.

Программа воспитания МАУ ДО Нижнетавдинского муниципального района «Центр дополнительного образования» включает в себя *шесть сквозных подпрограмм:*

1. Программа формирования и развития творческих способностей учащихся, выявления и поддержки талантливых детей и молодежи.
2. Программа духовно-нравственного, гражданско-патриотического воспитания, формирования общей культуры обучающихся, профилактики экстремизма и радикализма в молодежной среде.
3. Программа социализации, самоопределения и профессиональной ориентации.
4. Программа формирования культуры здорового и безопасного образа жизни и комплексной профилактической работы (профилактики употребления ПАВ,

безнадзорности, правонарушений несовершеннолетних и детского дорожно-транспортного травматизма).

5. Программа восстановления социального статуса ребенка с ограниченными возможностями здоровья (ОВЗ) и включение его в систему общественных отношений.

6. Программа формирования и развития информационной культуры и информационной грамотности.

Кроме этого, рабочая программа воспитания включает в себя раздел: Работа с родителями.

Сквозные подпрограммы воспитания содержат механизмы достижения поставленных целей и задач средствами всех общеразвивающих образовательных программ, реализуемых в учреждении; и в тоже время, дополняют, усиливают их другими направлениями работы, позволяющими комплексно охватить весь спектр воспитательных функций образовательного учреждения.

Одним из ключевых моментов по организации воспитательной работы в рамках программы «Волшебная палитра» является включение мероприятий **Общероссийского общественно-государственного Движения детей и молодежи «Движение первых»**.

Российское движение детей и молодежи «Движение первых» способствует активации креативного потенциала, развитию просветительской деятельности и отвечает на вызовы сегодняшнего дня. Особенно важна позиция, касающаяся сопряжения и взаимосвязанного развития треков Движения, ориентированных на личностное развитие каждого ребенка и вовлеченность его в деятельность коллектива, единомышленников. Планируется тесное взаимодействие с Местным отделением РДДМ «Движение первых» Нижнетавдинского муниципального района, кроме того на базе МАУ ДО Нижнетавдинского муниципального района «ЦДО» создано Первичное отделение Движения, в которое могут вступить все воспитанники Центра.

Включение обучающихся в проекты, акции и активности Движения нацелено на создание возможностей для развития общественной активности детей и молодежи, поддержки детских и молодежных гражданских инициатив, вовлечения в широкую сферу социально активной и общественно полезной деятельности.

Формы организации воспитания:

1) коллективные формы воспитательной работы: тематические выставки, праздники, фестивали, акции.

2) групповые формы: проведение игровых программ: конкурсов, квестов, квизов, интеллектуальных игр; проведение информационно-просветительских мероприятий познавательного характера: выставок, экскурсий, мастер-классов;

3) индивидуальные формы: беседы, консультации, наставничество, тьюторство.

Работа с детским коллективом предполагает:

- инициирование, мотивацию и поддержку участия детского объединения в общих ключевых делах, осуществление педагогического сопровождения и оказание необходимой помощи детям в их подготовке, проведении и анализе;
- педагогическое сопровождение детской социальной активности;
- организацию и проведение совместных дел с обучающимися объединения, их родителей, позволяющие: вовлечь в них детей с самыми разными потребностями и тем самым дать им возможность самореализоваться в них; установить и упрочить доверительные отношения с учащимися объединения, стать для них значимым взрослым, задающим образцы поведения в обществе;

- сплочение коллектива детского объединения через игры на сплочение и командообразование, развитие самоуправленческих начал и организаторских, лидерских качеств, умений и навыков; походы и экскурсии, организуемые педагогами совместно с родителями; празднование в объединении дней рождения детей, включающее в себя подготовленные микрогруппами поздравления, сюрпризы, творческие подарки и розыгрыши и т.д.;
- регулярные творческие дела внутри объединения (выставки, праздники, концерты, спектакли, конкурсы), дающие каждому обучающемуся возможность рефлексии собственного участия в жизни коллектива;
- мотивацию исполнения существующих и выработку совместно с обучающимися новых традиций и законов объединения, помогающих детям освоить нормы и правила общения.

Планируемые результаты:

- ценностное отношение к творчеству, интерес к занятиям творческого характера, готовность к познанию и созданию нового;
- ценностное отношение к России, своему народу, краю, семье;
- уважительное отношение к представителям всех национальностей и возможностей;
- понимание нравственной сущности правил культуры поведения, общения и речи, умение выполнять их независимо от внешнего контроля;
- понимание необходимости самодисциплины;
- умение устанавливать со сверстниками дружеские отношения, основанные на нравственных нормах;
- понимание и сознательное принятие нравственных норм взаимоотношений в семье, осознание значения семьи в жизни человека.
- позитивное принятие себя как личности; сознательное понимание своей принадлежности к социальным общностям;
- сформированность первоначальных профессиональных намерений и интересов;
- ценностное отношение к жизни во всех ее проявлениях, качеству окружающей среды, своему здоровью и здоровью окружающих людей;
- умение противостоять негативным факторам, способствующим ухудшению здоровья и нарушению безопасности;
- соблюдение установленных правил личной гигиены, техники безопасности, безопасности на дороге.
- рост количества родителей, активно участвующих в организации, управлении и развитии образовательного процесса;

2.5.1. Календарный план воспитательной работы

Месяц/год	Формирование и развитие творческих способностей обучающихся, выявление и поддержка талантливых детей и молодежи	Духовно-нравственное, гражданско-патриотическое воспитание, формирование общей культуры обучающихся, профилактика экстремизма и радикализма в молодежной среде	Социализация, самоопределение и профессиональная ориентация	Формирование культуры здорового и безопасного образа жизни и комплексной профилактической работы	Восстановление социального статуса ребенка с ограниченными возможностями здоровья (ОВЗ) и включение его в систему общественных отношений (инклюзивное образование)	Формирование и развитие информационной культуры и информационной грамотности	Работа с родителями
Сентябрь	КТД «День знаний»	Цикл профилактических мероприятий экстремизма в молодежной среде «Важный разговор	Диагностика общих и специальных профессиональных качеств личности.	Проведение инструктажа и бесед по технике безопасности	Беседа: «Я такой же, как и ты»	Районное мероприятие «День безопасного Интернета»	Организационное собрание. Вопросы обучения и воспитания
Октябрь	КТД «День Учителя»	День пожилого человека	Мини-пробы по проф.	Районная акция «Чистота – залог здоровья!»	Беседа: «Желай добра и делай добро».	Экскурсия в районную библиотеку	
Ноябрь	КТД «День матери»	День народного единства.	компетенциям: изготовление творческого продукта, индивидуальные выставки,	Районное профилактическое мероприятие «Время развеять дым»	Изготовление буклетов: «Дарите людям доброту»	Беседа: Безопасные источники информации.	
Декабрь	КТД «Международный день художника»	День добровольца в России.	Самопрезентация, мастер-классы, защита проекта, тьюторство.	Районная профилактическая акция «Скажи жизни: «Да»	Выставка рисунков «Согреем сердце добротой»	Беседа: «Полезно и вред интернета»	Собрание. Вопросы обучения и воспитания.
Январь	КТД «Рождество Христово»	День полного освобождения Ленинграда от фашистской блокады.		Беседа: «Мой дом – моя крепость»	Мастер-класс: «Песочные фантазии»	Беседа «Опасные ситуации контактов с незнакомыми людьми».	
Февраль	КТД «День защитника Отечества»	Акция «Письма солдатам»		Районная акция «Мы за ЗОЖ».	Просмотр Видеоролика «Паралимпийцы России», с	Районное мероприятие «Безопасный Интернет»	

					последующим обсуждением.		
Март	КТД «Международный женский день»	Викторина «Мы в ответе за свои поступки»		Беседа «Профилактика вредных привычек»	Беседа: «Мир без барьеров» с просмотром и обсуждением мультфильма «Цветик-семицветик»	Экскурсия в анти-кафе с. Нижняя Тавда	Собрание. Вопросы обучения и воспитания.
Апрель	КТД «День космонавтики»	«Светлое Христово Воскресение»		Районная профилактическая акция «Областная зарядка»	Районный проект «ДОБРО-РИСУНКИ»	Районная профилактическая акция «Штрих-код»	
Май	КТД «День Победы»	Районная выставка творческих работ «Салюты над Отчизной» посвященная Дню Победы;		Районная акция «Против курения».		Беседа «Правила виртуального общения»	Собрание «Итоги года» Отчетный концерт.
в течении года	Участие в международных, областных, районных конкурсах, выставках, форумах и др. Участие в акциях РДДМ. Поощрение детей по итогам учебного года	Участие в международных, областных, районных конкурсах, выставках, форумах и др. Участие в акциях РДДМ.		Единые дни безопасности. Каждый месяц 10 числа.	Районный конкурс для детей, состоящих в БД «ГОВ» и ОВЗ «Творческий марафон» октябрь-май	Участие в международных, областных, районных конкурсах, выставках, форумах и др. Участие в акциях РДДМ.	Индивидуальная работа с семьями и обучающимися, требующими дополнительного педагогического внимания.

2.8. Список информационных источников

Список литературы, используемой педагогом в работе

1. «Юный художник». Ежемесячный журнал по изобразительному искусству для детей и юношества, 1996 №7, №8, №9, №11. Полиграфическое исполнение ТОО «Ольга и К». -43с.
2. В.С. Кузин, Э.И. Кубышкина. Изобразительное искусство в начальной школе. Учебник для общеобразовательных учебных заведений в двух частях. Часть первая. Учись рисовать. Москва Издательский дом «Дрофа», 2017. – 112 с.
3. Золотая хохломаГородецкая. Москва, 2019.
4. И. Емельянова Шедевры народного искусства России. Декоративная роспись по дереву. И.Е. Репин / Е. Орлова. – М.: РИПОЛ классик; СПб.: ООО «Издательство «Пальмира», 2017.
5. И.И. Шишкин / Е. Орлова. – М.: РИПОЛ классик; СПб.: ООО «Издательство «Пальмира», 2018. (Великие русские живописцы). История русской живописи в 20 книгах.
6. Изобразительное искусство и художественный труд в начальной школе: система преподавания уроков ИЗО в 1-4 классах по программе Б.М. Неменского
7. Изобразительное искусство. 1-4 классы: упражнения, задания, тесты / авт. сост. О.В. Свиридова. - Волгоград: Учитель, 2020. – 74 с.
8. Изобразительное искусство. Рабочие программы. Предметная линия учебников под редакцией Б. М. Неменского. 1—4 классы: пособие для учителей общеобразовательных организаций / [Б. М. Неменский, Л. А. Неменская, Н. А. Горяева и др.] ; под ред. Б. М.
9. Искусство – детям. Акварельные цветы. Учебное издание. Издательство Мозаика – Синтез, Москва, 2018.
10. Искусство в школе. Общественно-педагогический и научно-методический журнал. – М.:, 2021.
11. Коротеева Е.И. Искусство и тыб Учеб.для 2 кл. четырех лет. нач. шк./ Под ред. Б.М.
12. Кузин В.С. Методика преподавания изобразительного искусства в 1-3 классах: Пособие для учителей. – М.: Просвещение, 2015. – 32 с.
13. Л.Я. Супрун роспись Истоки. Мастера. Школа, Культура и традиции, 2018. – 147 с. –М.: Педагогика, 2016. – 240 с.
14. Мухина В.С.Изобразительная деятельность ребенка как форма усвоения социального опыта.
15. Соколов А.В. Посмотри, подумай и ответь: Проверка знаний по изобразительному искусству: Из опыта работы. – М.: Просвещение, 2020. – 64 с.
16. Сокольникова Н.М. Изобразительное искусство и методика его преподавания в начальной школе: Учеб. пособие для студ. пед. вузов. –М.: Издательский центр «Академия», 1999. – 368с.
17. Т. Емельянова. Золотые травы России. Горький Волго-Вятское книжное издательство, 2019.
18. Учимся рисовать природу. Книга, развивающая из серии «Учимся рисовать», ООО «НД Плэй», М., 2017.
19. Энциклопедия мирового искусства. Шедевры русской живописи. Белый город, 2016. - 568с.
20. Эскиз. Детский журнал об искусстве. Издательский дом «Веселые картинки», 2020.

Список литературы для обучающихся

1. Изобразительное искусство. Основы народного и декоративно-прикладного искусства. Ю.Г. Дрожин. Жостовский букет. Рабочая тетрадь по основам народного искусства Издательство «Мозаика-Синтез». Москва, 2017.
2. Изобразительное искусство. Основы народного и декоративно-прикладного искусства. Лубочные картинки. Рабочая тетрадь по основам народного искусства. Издательство «МозаикаСинтез». Москва, 2017.

3. Изобразительное искусство. Основы народного и декоративно-прикладного искусства. Каргопольская игрушка. Рабочая тетрадь по основам народного искусства. Издательство «Мозаика-Синтез». Москва, 2017.
4. Изобразительное искусство. Основы народного и декоративно-прикладного искусства. Филимоновские свистульки. Рабочая тетрадь по основам народного искусства. Издательство «Мозаика-Синтез». Москва, 2017.
5. Изобразительное искусство. Основы народного и декоративно-прикладного искусства. Дымковская игрушка. Рабочая тетрадь по основам народного искусства. Издательство «Мозаика-Синтез». Москва, 2017.
6. Н.И. Каплан Народное Декоративно-прикладное искусство Крайнего Севера и Дальнего Востока. Книга для учащихся старших классов. Москва «Просвещение», 2019. - 125с.
7. Народное искусство детям. Городецкая роспись. Основы народного и декоративноприкладного искусства. Альбом для творчества для детей 5-9 лет. Мозаика - Синтез, Москва, 2018.
8. Народное искусство детям. Золотая Хохлома. Наглядно-дидактическое пособие. Мозаика - Синтез, 2018. – 79с.
9. Народное искусство детям. Полохов-Майдан. Основы народного и декоративно-прикладного искусства. Альбом для творчества для детей 5-9 лет. Мозаика - Синтез, Москва, 2018.
10. Народное искусство детям. Сказочная Гжель. Основы народного и декоративно-прикладного искусства. Альбом для творчества для детей 5-9 лет. Мозаика - Синтез, Москва, 2018.
11. Основы народного и декоративно-прикладного искусства. Ю.Г. Дрожин. Узоры Северной Двины. Пермгорская роспись. Рабочая тетрадь по основам народного искусства. Москва.
12. Тициан. Альбом репродукций. Авт. текста и сост. Л. А. Ефремова. М., «Искусство», 1977.
13. Этюды об изобразительном искусстве: Кн. для учащихся/ М. Алпатов, М. Алленов.

Интернет-ресурсы

1. KidsWold ru <http://www.kidsworld.ru>
2. Алые паруса <http://nsportal.ru/>
3. История изобразительного искусства <http://www.arthistory.ru/>
4. История изобразительного искусства <http://www.arthistory.ru/>
5. Нетрадиционные техники рисования https://luchik.ru/articles/growup/netradicionnye_tehniki_risovaniya/
6. Педагогические технологии дополнительного образования детей <http://tehnologydod.narod.ru/>
7. Педсовет <http://pedsovet.org/m/>
8. Проект использование нетрадиционных техник рисования с детьми 5-6 лет <https://infourok.ru/proekt-ispolzovanie-netradicionnih-tehnik-risovaniya-s-detmi-let-753707.html>
9. Сеть творческих учителей <http://www.it-n.ru/>
10. Федеральный портал «Дополнительное образование детей» <http://www.vidod.edu.ru>
11. Федеральный портал «Непрерывная подготовка преподавателей» <http://www.neo.edu.ru>
12. Федеральный Центр информационнообразовательных ресурсов <http://fcior.edu.ru/>

**Система уровней сложности
содержания программы и соответствующие им достижения обучающихся**

Уровень	Теоретические знания	Качество выполнения практических работ	Степень самостоятельности в работе	Время, затраченное на выполнение работы	Творческое мышление	Формы подведения итогов
<u>1 уровень</u>	Слабо владеет теоретическим материалом	Работы выполняет небрежно	Постоянно обращается к педагогу за помощью	Работает медленно, справляется только с основными заданиями	Выполняет работу строго по образцу	Портфолио творческих работ
<u>2 уровень</u>	Хорошо владеет теоретическим материалом	Работы выполняет аккуратно	Иногда обращается к педагогу за помощью	Работает быстро, выполняет дополнительные задания	Вносит изменения в образец, работы достаточно индивидуальны	Портфолио Творческая выставка
<u>3 уровень</u>	Свободно владеет теоретическим материалом	Работы выполняет аккуратно	Работает самостоятельно	Работает быстро, выполняет дополнительные задания повышенной сложности	Авторские работы	Творческая выставка, подготовка творческих проектов. Участие в конкурсах.

**Диагностика художественно-творческих способностей
нормотипичных обучающихся «5 рисунков» (автор Н.А. Лепская)**

Обучающимся предлагается придумать и нарисовать 5 рисунков. Рисовать можно все, что захотят дети, что они любят и умеют рисовать.

1. Дорисуй картинку:

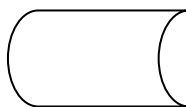

2. Напишите, как можно больше вариантов, что это может быть:



3. Нарисовать обложку для книги сказок.

4. Разрисуй тарелочку:

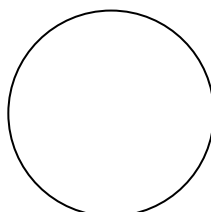

5. Нарисуйте любой рисунок на свою тему.

Задания выполняются на отдельных листах бумаги одинакового размера (1/2 альбомного листа, формат А5) простым карандашом. Формулировку заданий педагог может повторять несколько раз, полностью или частями, но нельзя ничего в ней менять или дополнять. Нельзя навязывать детям какие-то определенные темы или сюжеты. Педагог поддерживает творческую атмосферу не прямыми призывами к творчеству, а через поощрение и положительную оценку каждого выполненного задания.

Во время работы педагог ходит и рассматривает уже готовые задания, но не показывает их детям, не обсуждает публично. Каждый ребенок должен быть сосредоточен на своей работе. Поэтому педагог с каждым обучающимся общается индивидуально.

Обычно на выполнение 5 заданий у ребят уходит целое учебное занятие (40-45 минут). Такое небольшое количество заданий позволяет показать свои возможности как очень медлительным детям, так и детям с более высоким творческим потенциалом, которые уже в первом задании выходят на интересный замысел и много времени тратят на его выполнение.

Параметры, по которым мы предлагаем оценивать развитие способностей учащихся к продуктивной изобразительной деятельности:

А. Самостоятельность (фиксирует склонность к продуктивной или репродуктивной деятельности, стереотипное или свободное мышление, наблюдательность, память).

Б. Динамичность (развитие фантазии, воображения).

В. Эмоциональность (показывает наличие эмоциональной отзывчивости на жизненные явления, отношение к изображаемому).

Г. Выразительность (фиксируется по наличию художественного образа).

Д. Гармоничность (слаженность сюжета).

В соответствии с общим баллом по результатам выполненных заданий определяется уровень развития художественно-творческих способностей детей (таблица 1).

Таблица 1. Уровень развития художественно-творческих способностей детей

Уровни	Баллы	Критерии оценки
Дохудожественный уровень	5-15	Замысел стереотипный, слабо основан на наблюдениях, схематичность, отсутствие пропорций
Уровень фрагментарной выразительности	16-22	Оригинальный замысел, основан на наблюдениях, попытка передать перспективу, пропорции, отдельная схематичность
Уровень художественной выразительности	23-30	Замысел оригинальный, динамика, эмоциональность, выразительность, пропорции, пространство, светотень

Результаты диагностики для удобства их последующего анализа представляются в табличной форме (таблица 2).

Таблица 2. Результаты диагностики

Список обучающихся						Общий балл	Уровень
	1	2	3	4	5		

Таким образом, использование представленной в статье методики диагностики позволит педагогу решить следующие задачи:

1. Выяснить особенности проявления художественно-творческих способностей обучающихся.

2. На основе полученной информации осуществить выстраивание индивидуальных образовательных программ и маршрутов, обучающихся в зависимости от уровня развития их художественно творческих способностей.

**Адаптированная диагностика художественно-творческих способностей
Обучающихся с ограниченными возможностями здоровья «5 рисунков»
(автор Н.А. Лепская)**

Обучающимся предлагается нарисовать 4 рисунка. Рисовать можно все, что захотят дети, что они любят и умеют рисовать.

1. Дорисуй картинку:

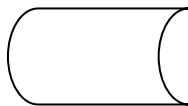

2. Напишите, как можно больше вариантов, что это может быть:



3. Разрисуй тарелочку:

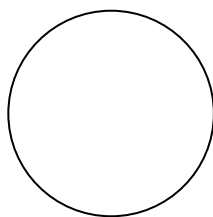

4. Нарисуйте любой рисунок на свою тему.

Задания выполняются на отдельных листах бумаги одинакового размера (1/2 альбомного листа, формат А5) простым карандашом. Формулировку заданий педагог может повторять несколько раз, полностью или частями, но нельзя ничего в ней менять или дополнять. Нельзя навязывать детям какие-то определенные темы или сюжеты. Педагог поддерживает творческую атмосферу не прямыми призывами к творчеству, а через поощрение и положительную оценку каждого выполненного задания.

Во время работы педагог ходит и рассматривает уже готовые задания, но не показывает их детям, не обсуждает публично. Каждый ребенок должен быть сосредоточен на своей работе. Поэтому педагог с каждым обучающимся общается индивидуально и оказывает помощь.

Обычно на выполнение 4 заданий у ребят уходит целое учебное занятие (40-45 минут). Такое небольшое количество заданий позволяет показать свои возможности как очень медлительным детям, так и детям с более высоким творческим потенциалом, которые уже в первом задании выходят на интересный замысел и много времени тратят на его выполнение.

Параметры, по которым мы предлагаем оценивать развитие способностей учащихся к продуктивной изобразительной деятельности:

А. Самостоятельность (фиксирует склонность к продуктивной или репродуктивной деятельности, стереотипное или свободное мышление, наблюдательность, память).

Б. Динамичность (развитие фантазии, воображения).

В. Эмоциональность (показывает наличие эмоциональной отзывчивости на жизненные явления, отношение к изображаемому).

Г. Выразительность (фиксируется по наличию художественного образа).

Д. Гармоничность (слаженность сюжета).

В соответствии с общим баллом по результатам выполненных заданий определяется уровень развития художественно-творческих способностей детей (таблица 1).

Таблица 1. Уровень развития художественно-творческих способностей детей

Уровни	Баллы	Критерии оценки
Дохудожественный уровень	5-15	Замысел стереотипный, слабо основан на наблюдениях, схематичность, отсутствие пропорций
Уровень фрагментарной выразительности	16-22	Оригинальный замысел, основан на наблюдениях, попытка передать перспективу, пропорции, отдельная схематичность
Уровень художественной выразительности	23-30	Замысел оригинальный, динамика, эмоциональность, выразительность, пропорции, пространство, светотень

Результаты диагностики для удобства их последующего анализа представляются в табличной форме (таблица 2).

Таблица 2. Результаты диагностики

Список обучающихся						Общий балл	Уровень
	1	2	3	4	5		

Таким образом, использование представленной в статье методики диагностики позволит педагогу решить следующие задачи:

1. Выяснить особенности проявления художественно-творческих способностей обучающихся.
2. На основе полученной информации осуществить выстраивание индивидуальных образовательных программ и маршрутов, обучающихся в зависимости от уровня развития их художественно творческих способностей.

Приложение 4

Определение уровня мотивации обучающихся: (стартовый контроль) Начало учебного года:

Обучающимся:	Родителям:
Что привело тебя к нам? Знаешь, ли ты чем занимаются в объединении? Умеешь ли ты уже что-то делать в этой области? Почему ты пришел именно в это объединение? Чего ты хочешь добиться в результате занятий в этом году?	Что привело Вашего ребенка к нам? Какие результаты обучения ребенка Вас интересуют?

Конец учебного года:

Обучающимся:	Родителям:
Что дали тебе занятия в объединении? Продолжишь ли ты обучение в следующем учебном году? Почему?	Удовлетворены ли Вы занятиями в объединении? Стоит ли Вашему ребёнку продолжить обучение в этом объединении и почему?

Варианты заданий и образцы работ разных уровней сложности

Условные обозначения изобразительных техник для выполнения художественно-практических заданий



Выполнить задание в технике гуаши



Выполнить задание в технике акварели



Выполнить задание простым карандашом



Выполнить задание в любой графической технике



Выполнить задание в любой технике

Задания на выявление у учащихся степени сформированности знаний

1 год обучения. Выявление у учащихся степен сформированности знаний

1. Какие инструменты используют художники? Подчеркни.



Карандаши



Кисти



Стеки

2. Подчеркни основные цвета.

Красный, зелёный, оранжевый, фиолетовый, жёлтый, синий.

3. Определи, какое из произведений относится к декоративно-прикладному искусству. Отметь любым знаком в клеточке.

И. К. Хруцкий. Цветы и плоды

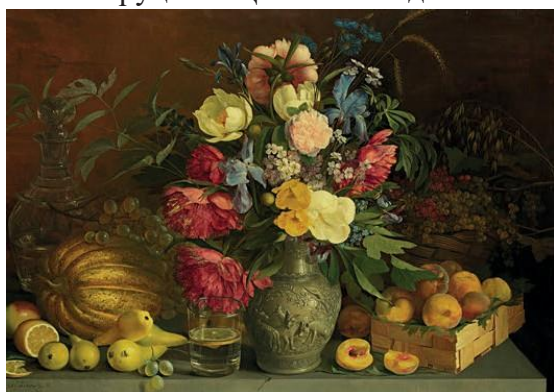

Кукла. Соломка



В. И. Жбанов.



Девочка под зонтиком

Тест 2

1. Отметь любым знаком в клеточке тот формат, где ты нарисовал(-а) быбашню.

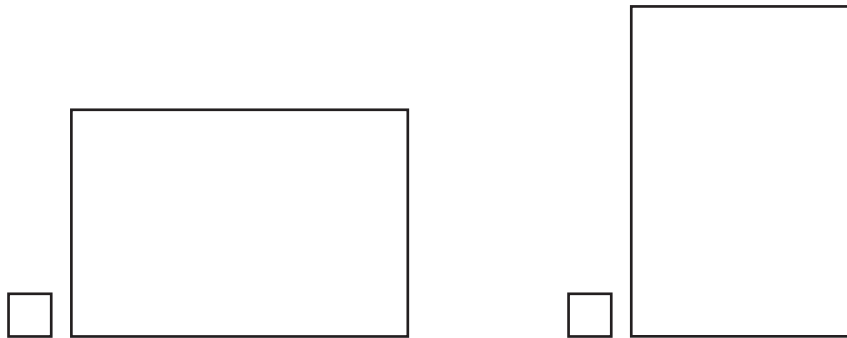

2. Подчеркни названия материалов, которые использует художник-график.

Гуашь, глина, карандаш, художественный уголь, акварель.

3. Отметь, на каком из произведений изображён натюрморт.



Леонардо да Винчи.

Портрет дамы при
миланском дворе

Пьер-Огюст Ренуар.

Цветы в глиняном горшке

Тест 3

1. Укажи предметы, основу которых составляет круг. Отметь любым знаком в клеточке.

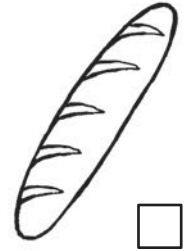
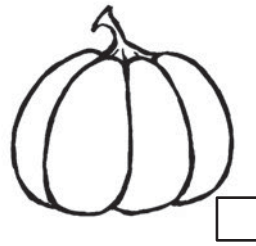
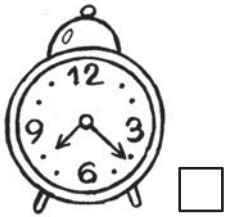

2. Подчеркни жанры изобразительного искусства.

Натюрморт, живопись, пейзаж, скульптура, портрет.

3. Выбери правильный ответ:

- а) каждая тесьма украшена узором;
- б) каждая тесьма украшена орнаментом.

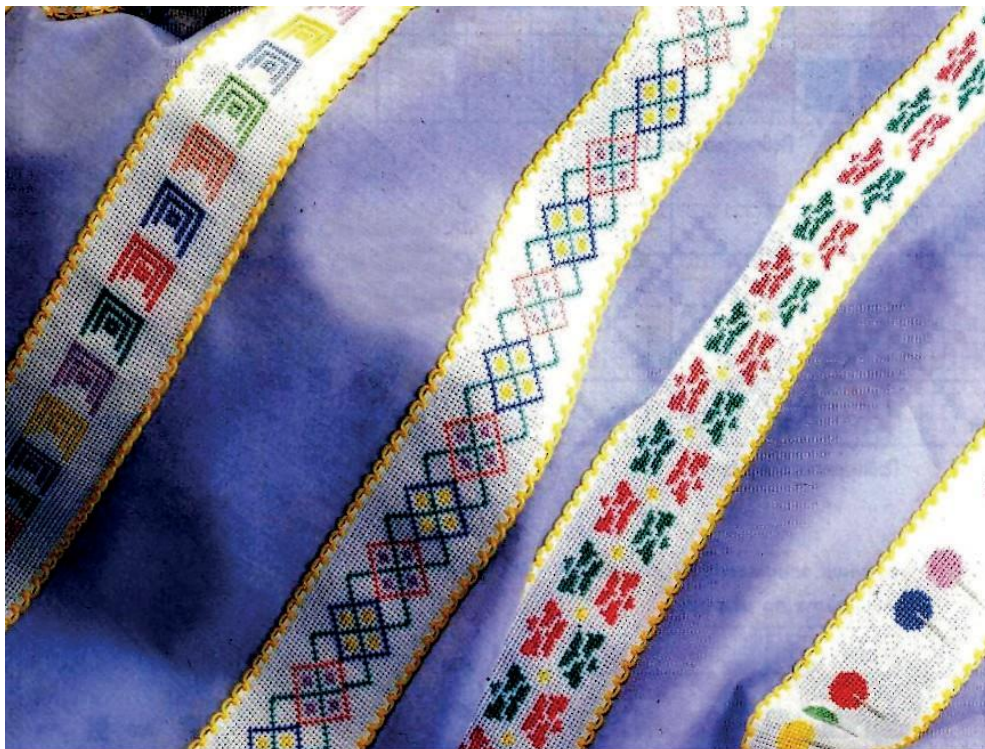

1. Подчеркни выразительные средства живописи.

Кисточка, цвет, краски, силуэт.

2. Обозначь в клеточках цифрой 1 симметричные предметы, а цифрой 2 — асимметричные.

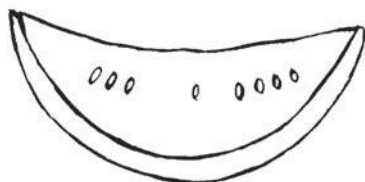

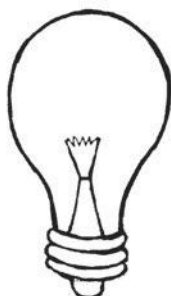

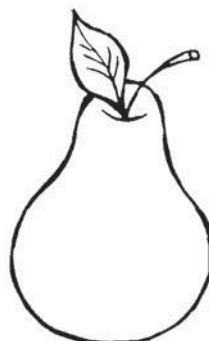



3. Определи, какое из произведений относится к иллюстрации. Отметьлюбым знаком в клеточке.



И. Я. Билибин.
Иван-царевич



В. П. Пешкун.
Букет

Тест 2

1. Подчеркни оттенки красного цвета.

Бордовый, светло-зелёный, тёмно-красный, алый, серый.

2. На каком формате листа ты изобразил(-а) бы ящерицу, маяк, берёзу, поезд? Проведи стрелки.

Ящерица

Маяк

Берёза

Поезд

Вертикально

Горизонтально

3. В какой цветовой гамме выполнено произведение?



И. И. Левитан.

Снопы и деревня за рекой

1. Проведи стрелку от подноса к схеме, по которой он был создан.

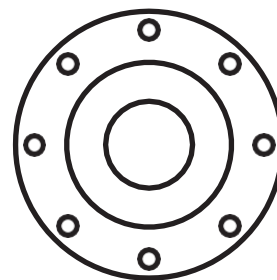
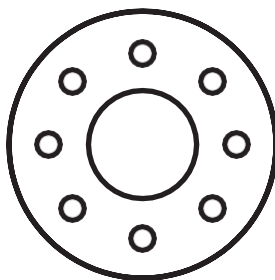
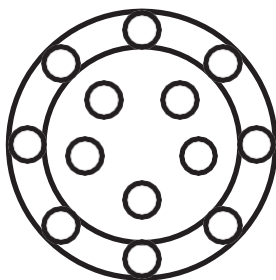

2. Чем отличается изображение предмета на первом плане от его изображения на втором (третьем) плане? Подчеркни правильный ответ.

Размером, формой, пропорциями, цветом.

3. Выбери правильный ответ.

Чтобы отделить небо от земли, надо:

- а) нарисовать облака; б) провести горизонтальную линию; в) нарисовать луг (поляну).

1. Напиши напротив цветов их оттенки.

Красный — _____

Синий — _____

Зелёный — _____

2. В каком из видов изобразительного искусства основными средствами выразительности выступают форма, объём и пластика? Подчеркни правильный ответ.

Живопись, скульптура, графика.

3. Внимательно рассмотри рисунки. Отметь любым знаком примеры, в которых допущены ошибки.



4. Каким способом автор произведения выделил центр композиции?

Отметь правильный ответ:

- а) укрупнением;
- б) контрастами;
- в) освещённостью.

В. М. Васнецов.
Алёнушка



1. В какой технике выполнены изображения? Отметь правильный ответ:
а) аппликация; б) оригами; в) монотипия.



2. Обозначь цифрами последовательность расположения цветов в цветовом круге.

Красный, оранжевый, синий, фиолетовый, жёлтый, зелёный.

3. Для получения более светлого оттенка цвета в акварель добавляют воду, а в гуашь —

4. Каким образом художники добились равновесия в композициях произведений? _____



В. Ван Гог.
Роза в стакане



З. В. Литвинова. Весенние затоки

1. Выбери правильный ответ.
Композиция — это:
- а) вид изобразительного искусства;
 - б) сочинение, составление произведения;
 - в) жанр изобразительного искусства.

2. Соедини стрелкой понятие с изображением.

Контур



Силуэт



3. Как называется данный вид скульптуры?



А. И. Зименко.

Кот Франт

4. Определи последовательность выполнения изображения. Поставь цифры в клеточках.









Тест 1

1. Соедини стрелкой вид искусства с основными средствами его выразительности.

Скульптура

Линия. Светотень

Живопись

Форма. Объём. Пластика

Графика

Цвет

2. Какая ошибка допущена в рисунке?

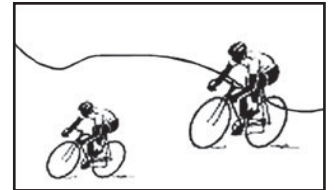

3. Отметь правильный ответ.

Для того чтобы передать в рисунке пространство:

- а) ближние предметы изображают обобщённо, а дальние — детально;
- б) контуры ближних предметов изображают ярче, а удалённых — мягче;
- в) ближние предметы изображают объёмно, а дальние — плоско;
- г) ближние предметы рисуют бледными, а удалённые — яркими.

4. Какое понятие объединяет изображения? Отметь правильный ответ:

- а) ритм;
- б) узор;
- в) пластика.

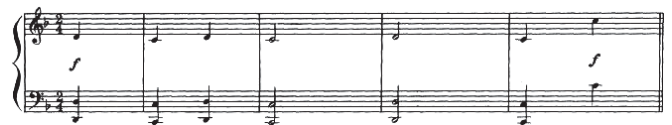
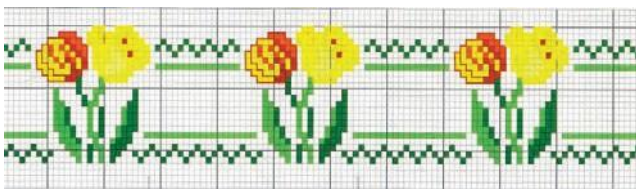

5. Продолжи предложение.

Живопись от скульптуры отличается _____

1. Закончи предложение.

Для того чтобы в изображаемом объекте передать объём, нужно показать в рисунке предмета участки света, _____

2. Вставь пропущенное слово.

_____ — это изображение, отражающее значимые моменты содержания литературного произведения.

3. Выбери правильный ответ.

Для передачи в рисунке глубины пространства художники:

- а) изменяют цвет удалённых объектов;
- б) изменяют пропорции удалённых объектов;
- в) изменяют размер удалённых объектов.

4. Соедини стрелкой контрастные цвета.

Жёлтый

Голубой

Красный

Синий

Оранжевый

Зелёный

5. Рассмотрите произведение В. Г. Перова «Тройка». Определите, каким образом автор передал в композиции движение:

- а) нарисовал под наклоном линию горизонта;
- б) изменил поворот и наклон фигур героев композиции;
- в) оставил свободное пространство перед движущимися объектами.

В. Г. Перов.

Тройка



1. При помощи каких средств выразительности живописцы передают в произведении настроение?

2. Вид искусства, произведениями которого являются здания и ансамбли, называют _____

3. Рассмотрите произведение Л. Д. Щемелёва «Незнакомка». Определите, какие композиционные характеристики присущи этому произведению:

- а) композиция симметрична;
- б) композиция не уравновешена;
- в) центр композиции выделен укрупнением;
- г) центр композиции выделен контрастом;
- д) композиция включает три плана;
- е) в композиции отражены движение и покой;
- ж) в композиции передан покой.

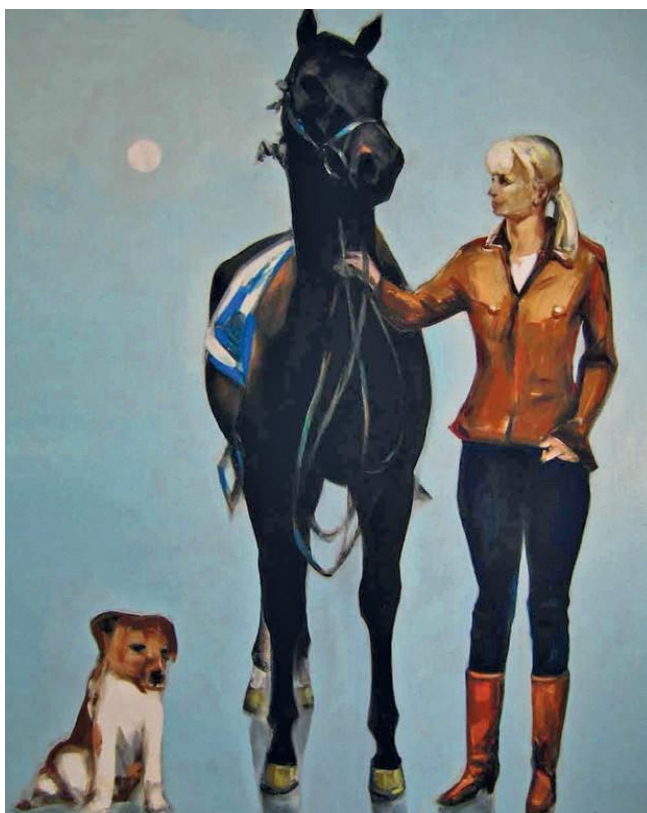

Л. Д. Щемелёв.
Незнакомка

Тесты на выявление у учащихся степени сформированности
художественно-практических умений

1 год

Тест 1

1. Раскрась шары. Используй только основные цвета.

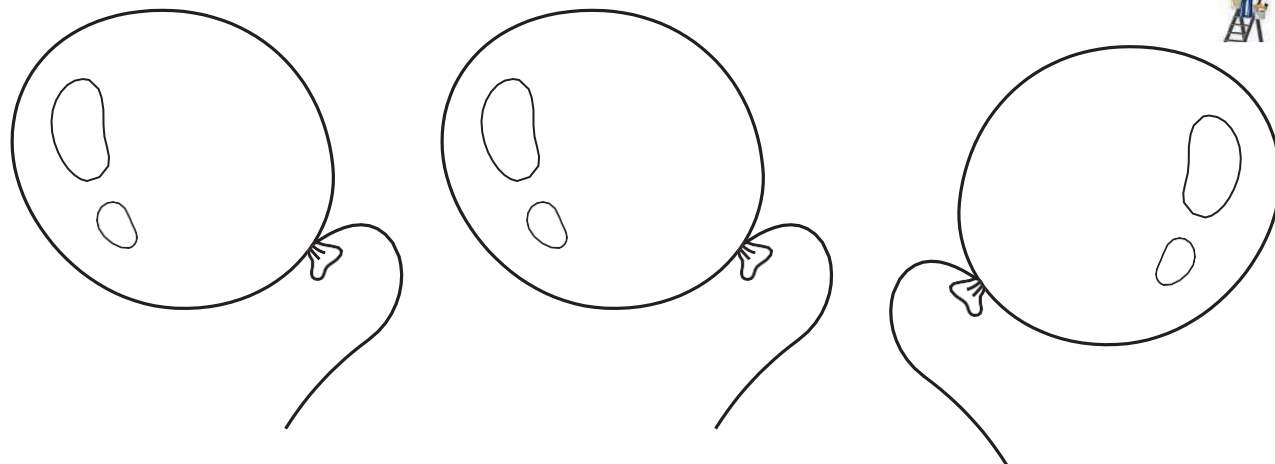

2. Нарисуй дуб на одном из форматов.



3. Отдели небо от земли. Заверши композицию в цвете.

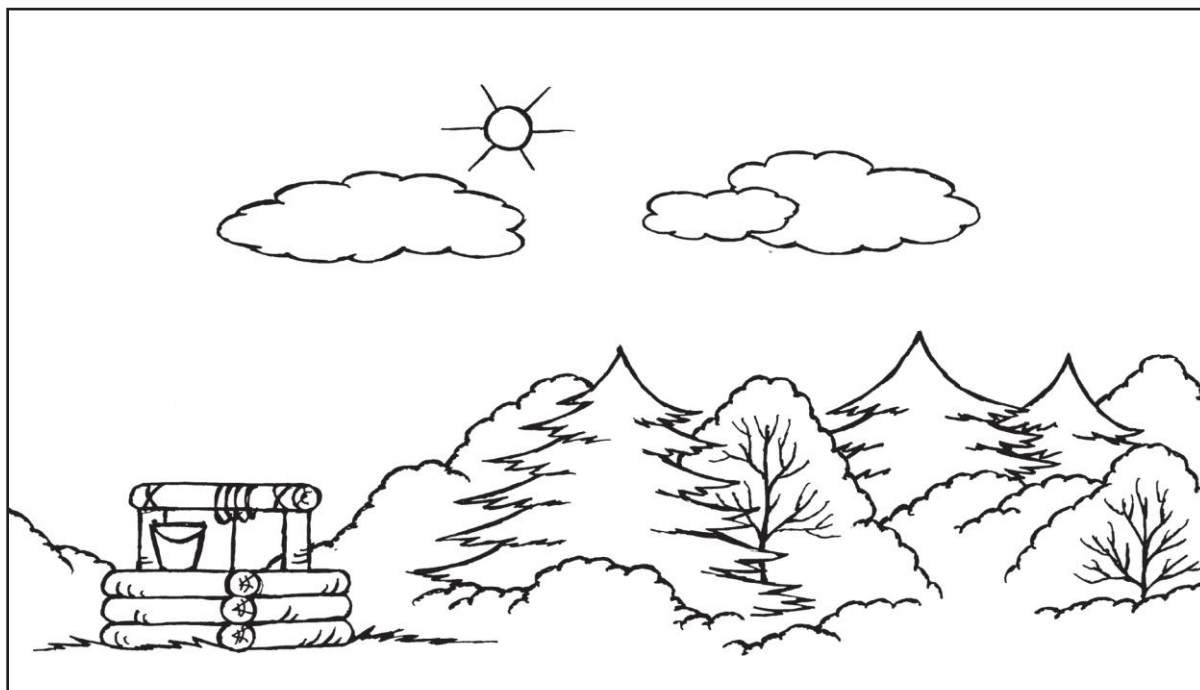

1. Преврати фигуры в овощи. Выполни рисунки в цвете.

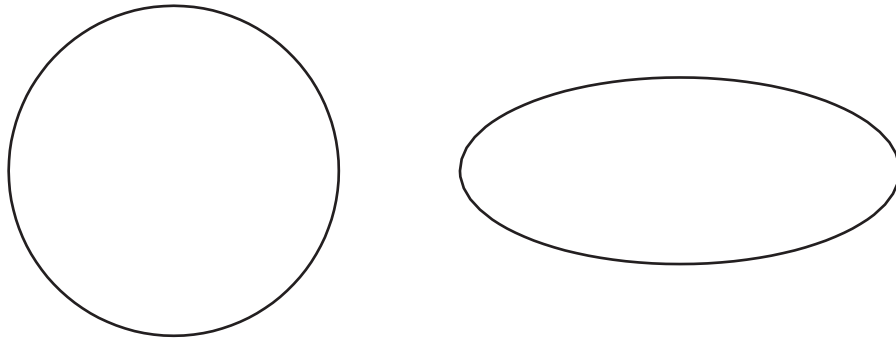

2. Нарисуй на первом плане любимый цветок, а на втором — лес.

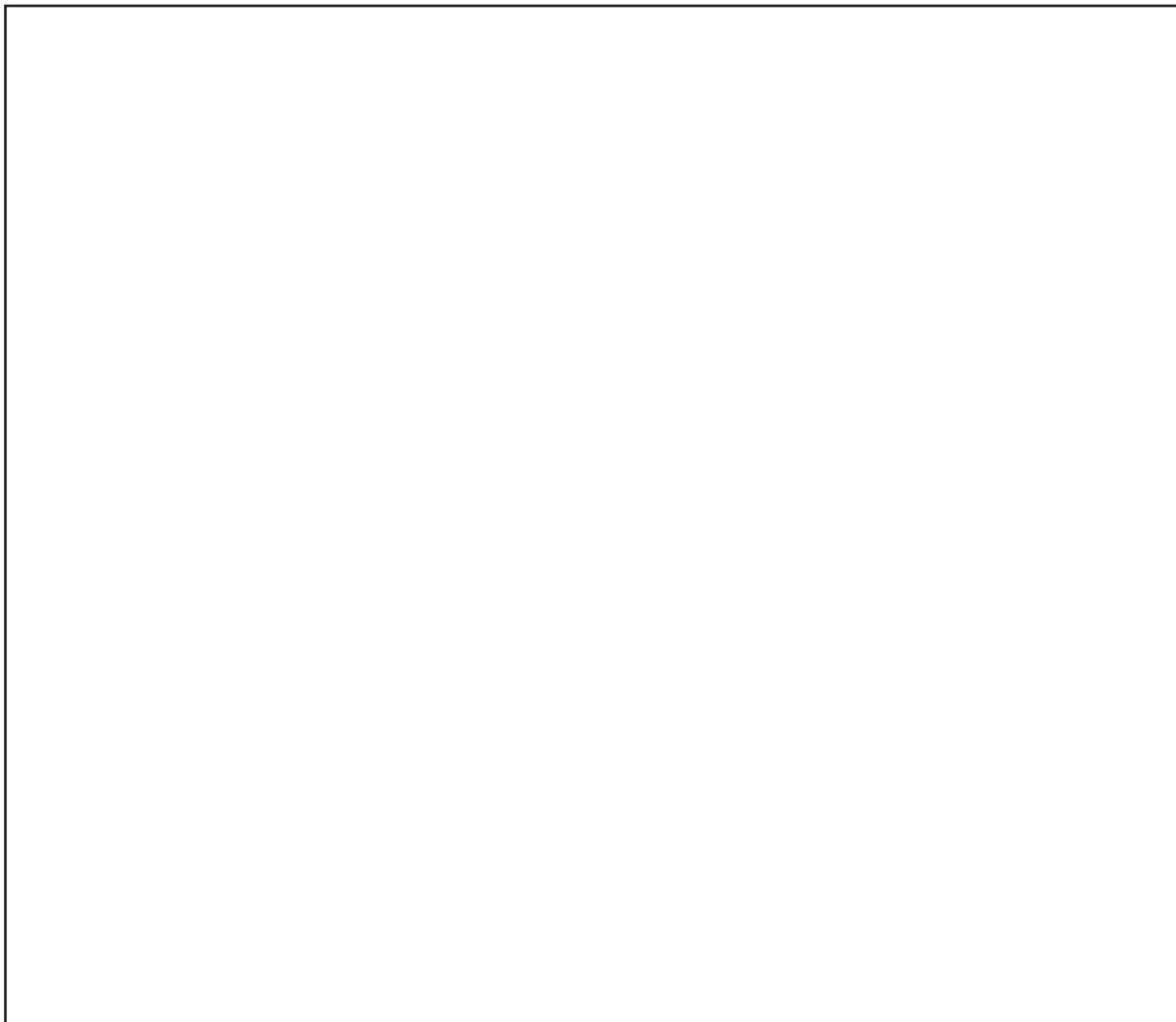

3. Укрась шкатулку орнаментом.

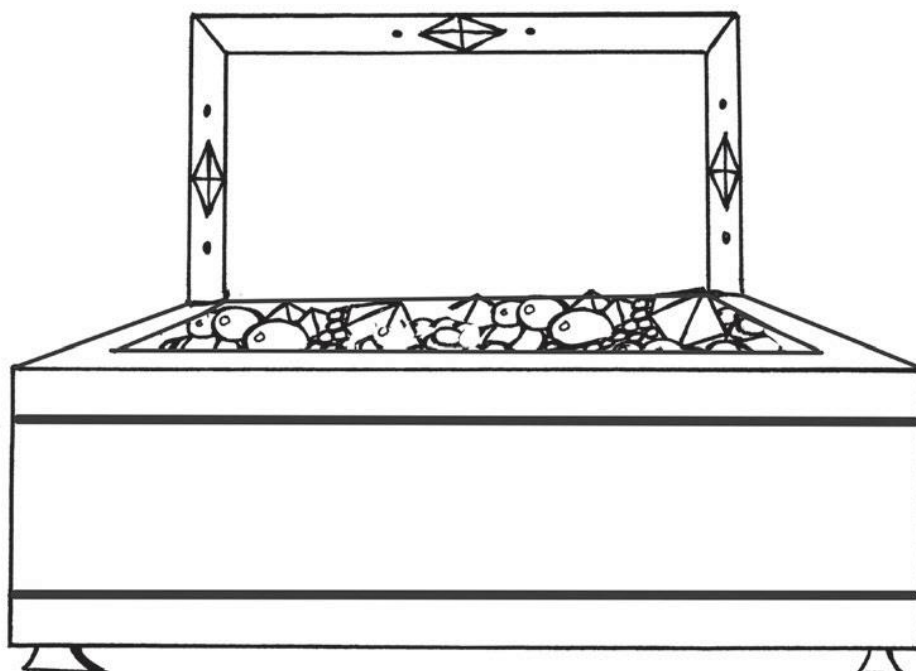

1. Выполни рисунок в цвете. Используй только составные цвета.

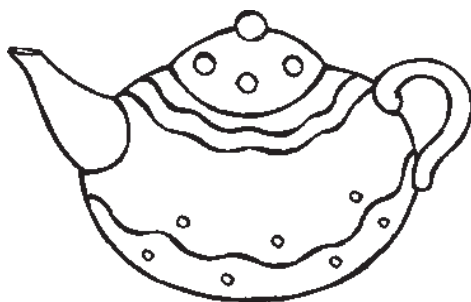

2. Преврати круг в цветок. Используй при этом только линию зигзаг.

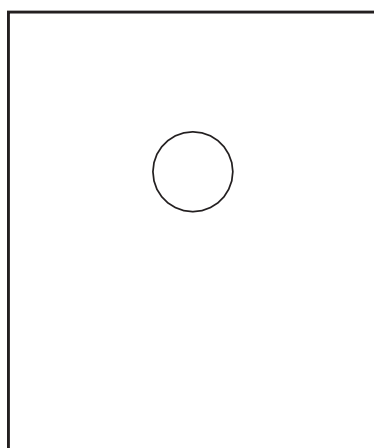

3. Дополни изображение симметричным предметом. Выполни рисунок в цвете.

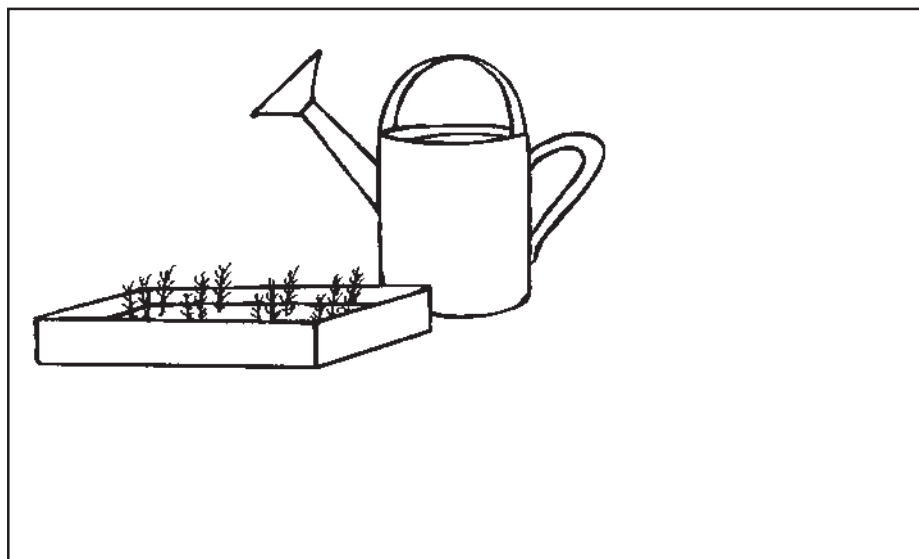



1. Дорисуй деревьям кроны, похожие по форме на:

облако

грушу

колпак



2. Рядом с грушей нарисуй апельсин, а на втором плане изобрази свой любимый фрукт. Заверши композицию в цвете.

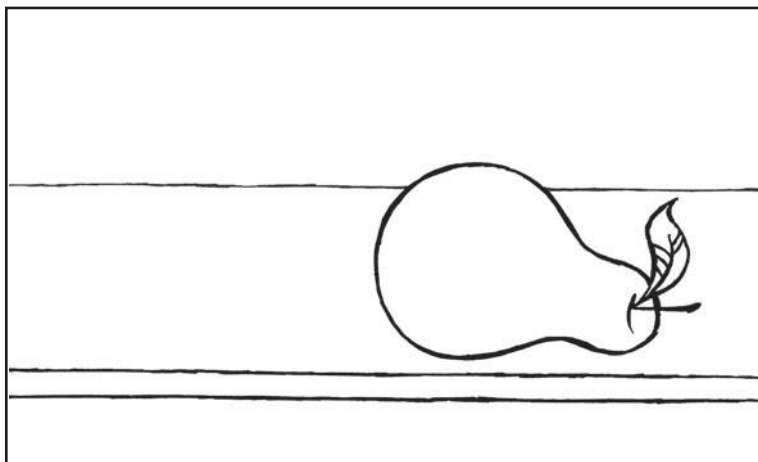

3. Выполни эскиз кружева.

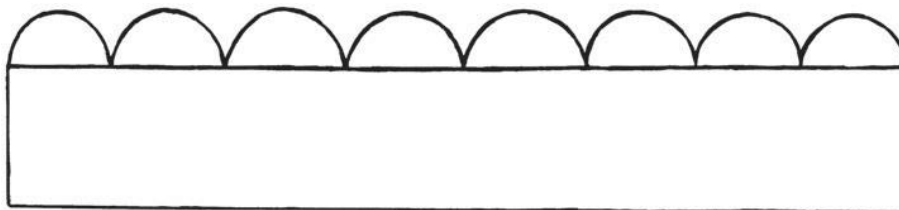

1. Выполни композицию в цвете, используя лишь синий цвет и его оттенки.

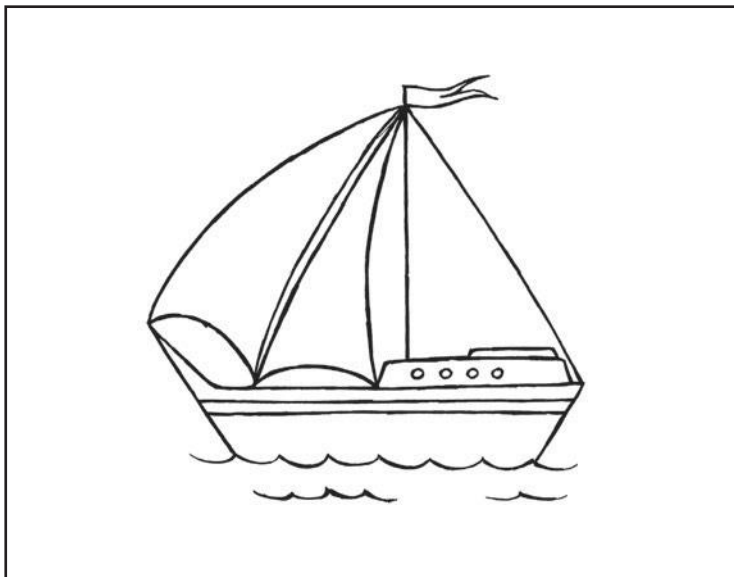

2. Размести объекты в границах плоскости формата.

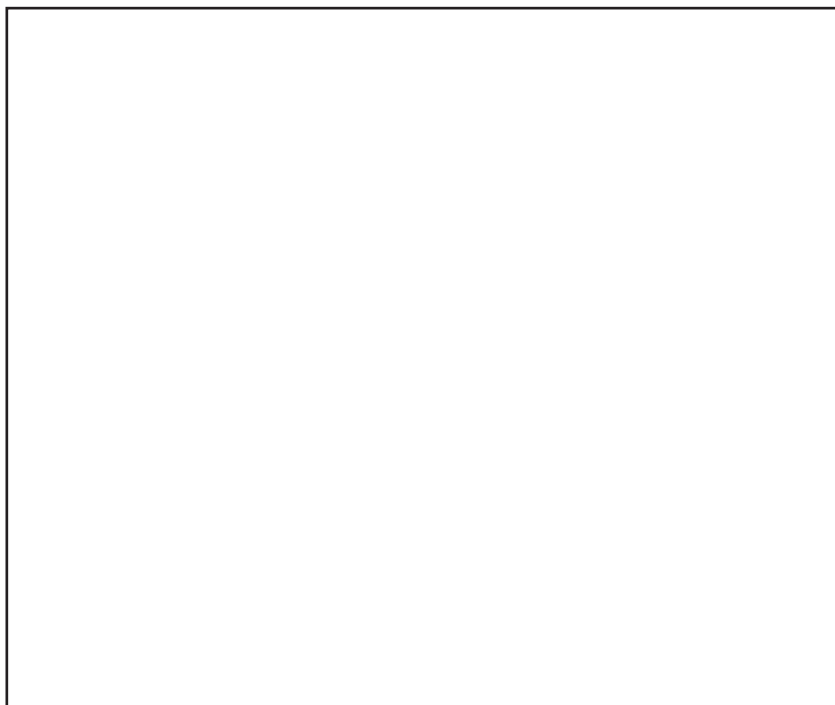
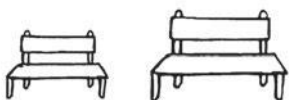

3. Заверши рисунок таким образом, чтобы центр композиции образовывал треугольник.

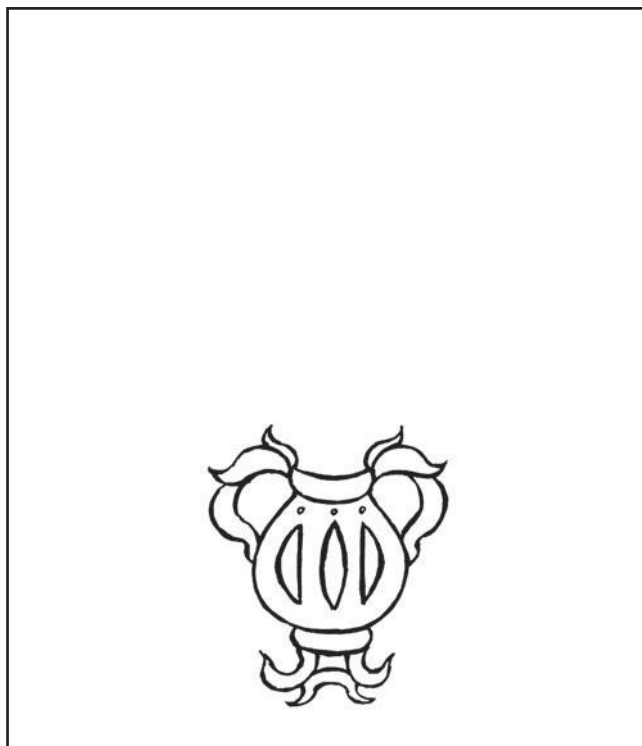

1. Определи схему, по которой создавалось изделие, и нарисуй её.



2. Заверши линейный рисунок бегущей собаки.



3. Выполни композицию в холодной цветовой гамме.

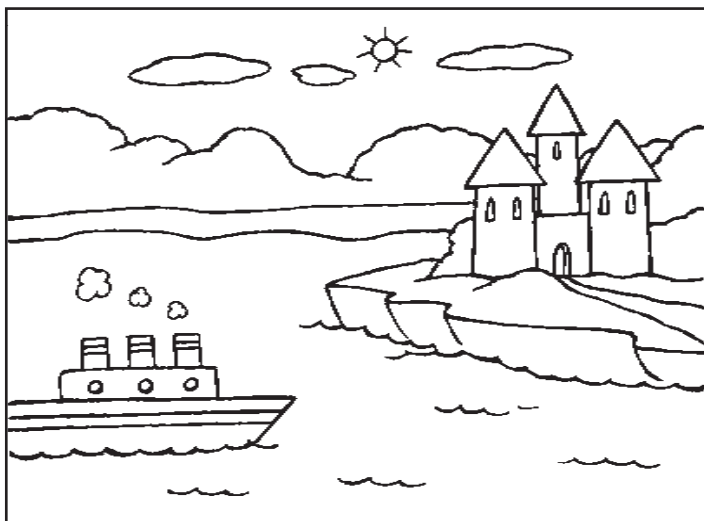

1. Заверши композицию, используя цвета и оттенки тёплой цветовой гаммы.



2. Уравновесь композицию.

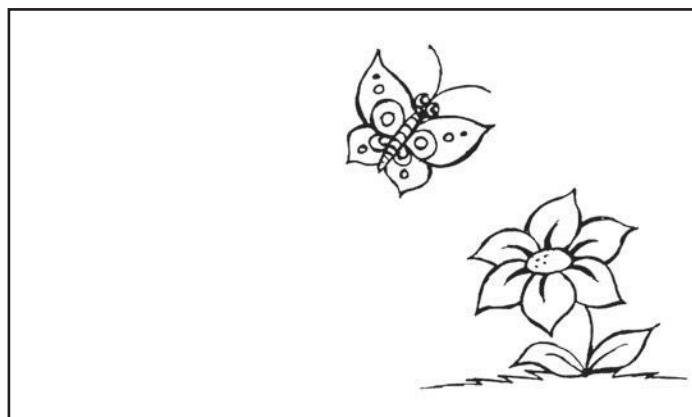

3. Дорисуй левую сторону дома по точке схода. Не забывай о законах линейной перспективы.

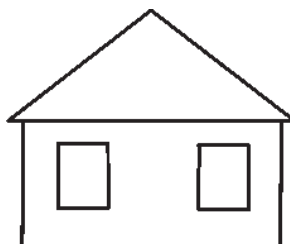

1. Заверши линейный рисунок принцессы. Соблюдай пропорции.



2. Заверши рисунок, передавая тоном объём предметов.



3. Выполни композицию в цвете. Учитывай законы воздушной перспективы.

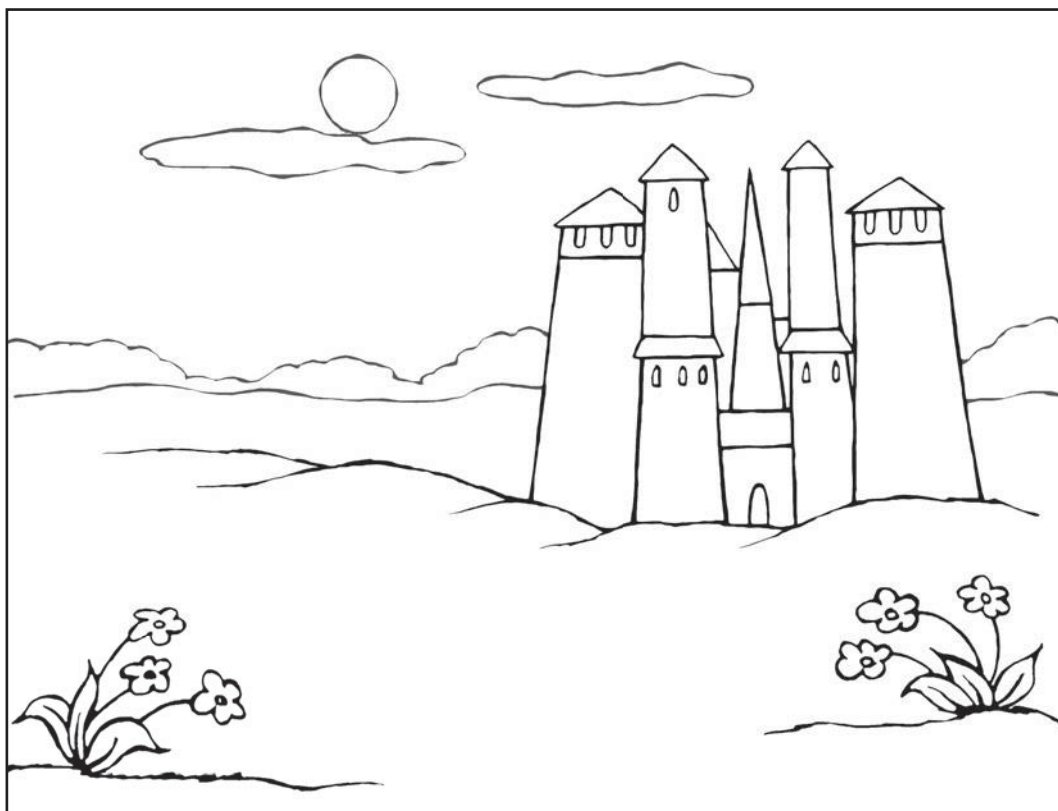

Тесты на выявление у учащихся степени сформированности опыта
эмоционально-ценностных отношений

1 год

Тест 1

1. Вообрази, что ты — герой сказки. Фея превратила тебя в самый красивый предмет. Нарисуй этот предмет.



2. Раскрась рыбку в соответствии со своим настроением.

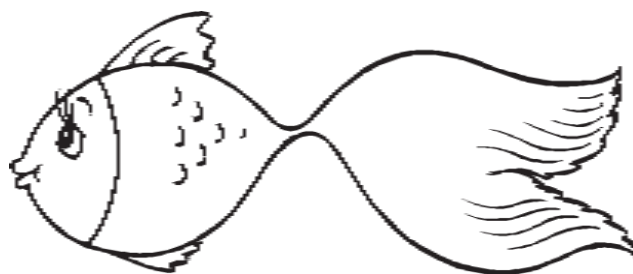

3. Рассмотрите картину К. Ф. Юона «Весенний солнечный день» (см. Приложение 1). Какое настроение она у тебя вызвала? Объясни свой ответ.



1. Раскрась тот рисунок, на котором, по твоему мнению, изображена красота.

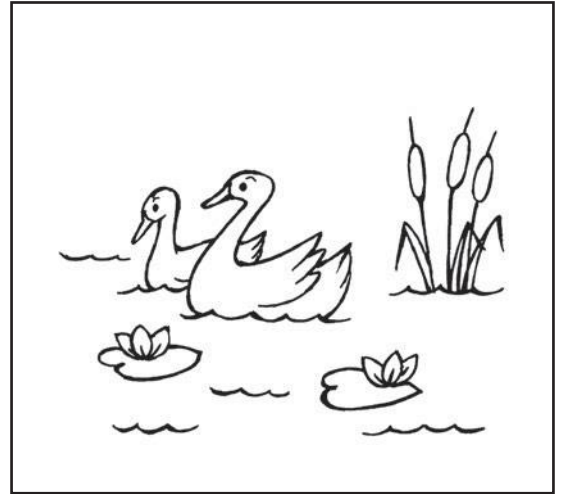
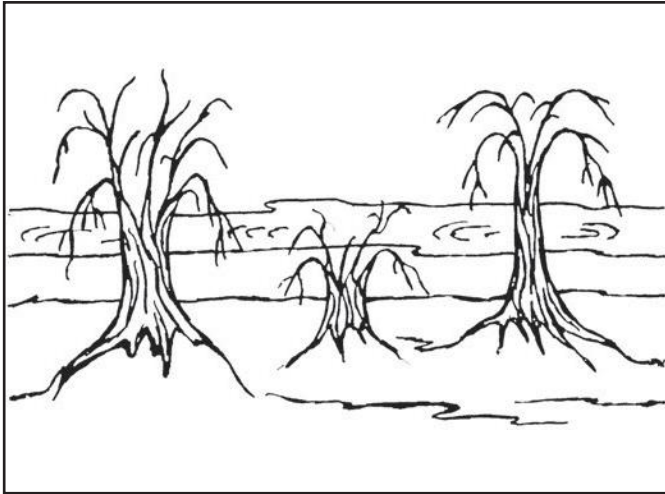

2. Укрась фартуки для Золушки и Бабы-яги.

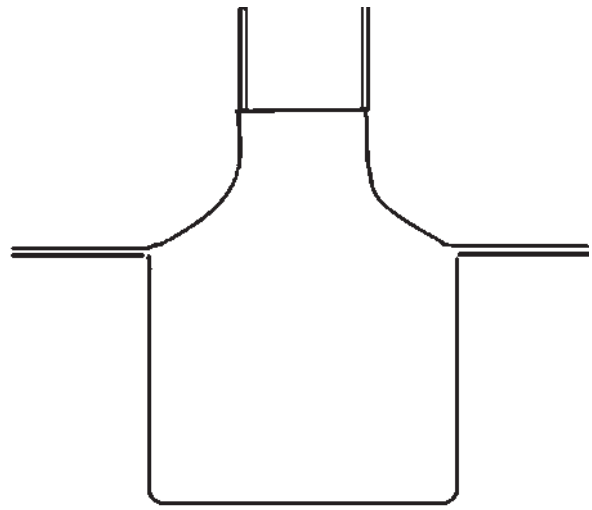
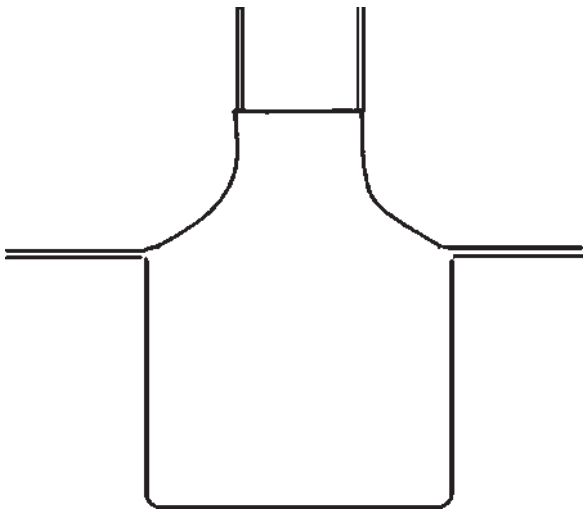

3. Рассмотр илллюстрацию Н. М. Кочергина (см. Приложение 2). Какие чувства она у тебя вызвала?

1. Вообрази, что каждый гриб имеет свой характер. Какой, по твоему мнению, характер у боровика? Передай в рисунке характер этого гриба.



2. Василиса Прекрасная выглянула из окна и воскликнула: «Красота!». Как ты думаешь, что она увидела? Нарисуй.

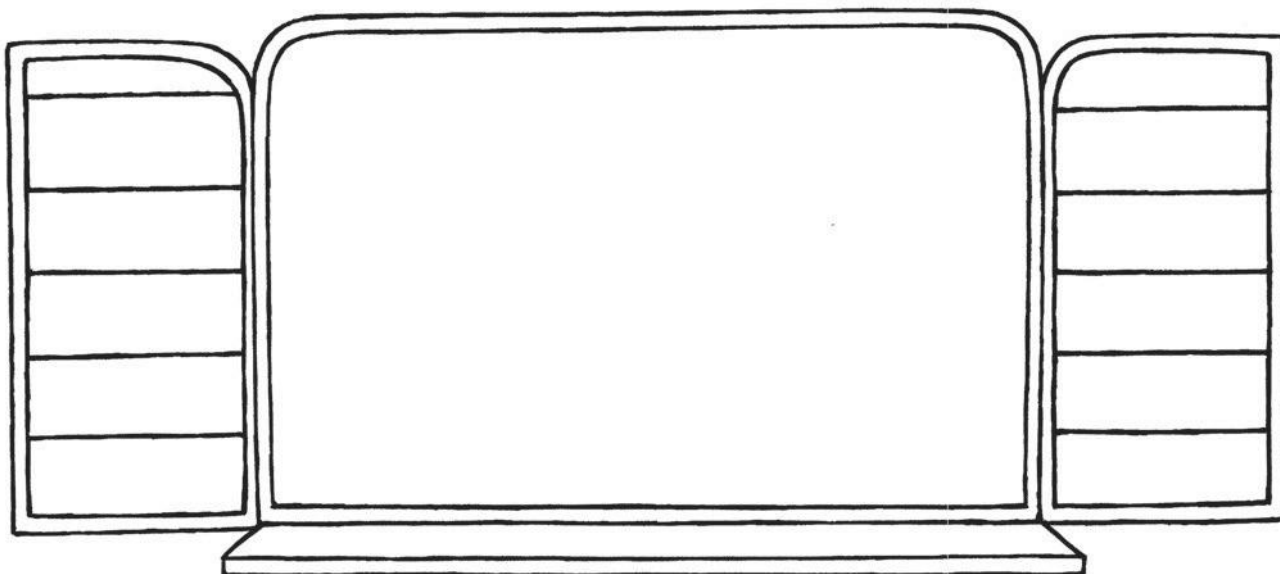

3. Охарактеризуй картину В. К. Бялыницкого-Бирули «Вечер ранней весны» (см. Приложение 3). Какие чувства переданы в произведении?



1. Представь, что ты в Стране доброты. Как выглядят дома в этой стране? Нарисуй.
2. Рассмотрй рисунок. Какой звук передан в нём? Изобрази любой звук природы.



Печаль (Учебная работа)

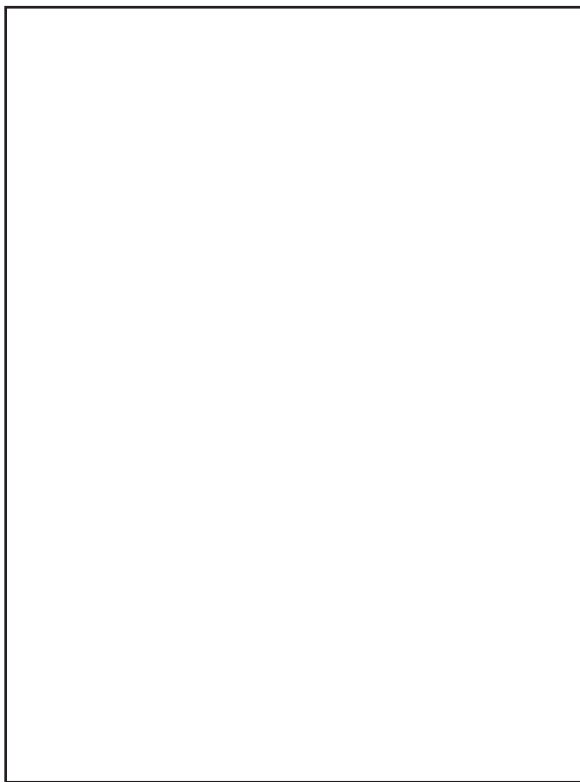

3. Рассмотрй произведение С. Ю. Жуковского «Весенний бурлящий ручей» (см. Приложение 4). Представь себя в пространстве картины и опиши происходящее. Какие чувства и настроение вызвало у тебя произведение?

1. Представь, что за воротами растёт самое красивое в мире дерево. Какое оно? Нарисуй.

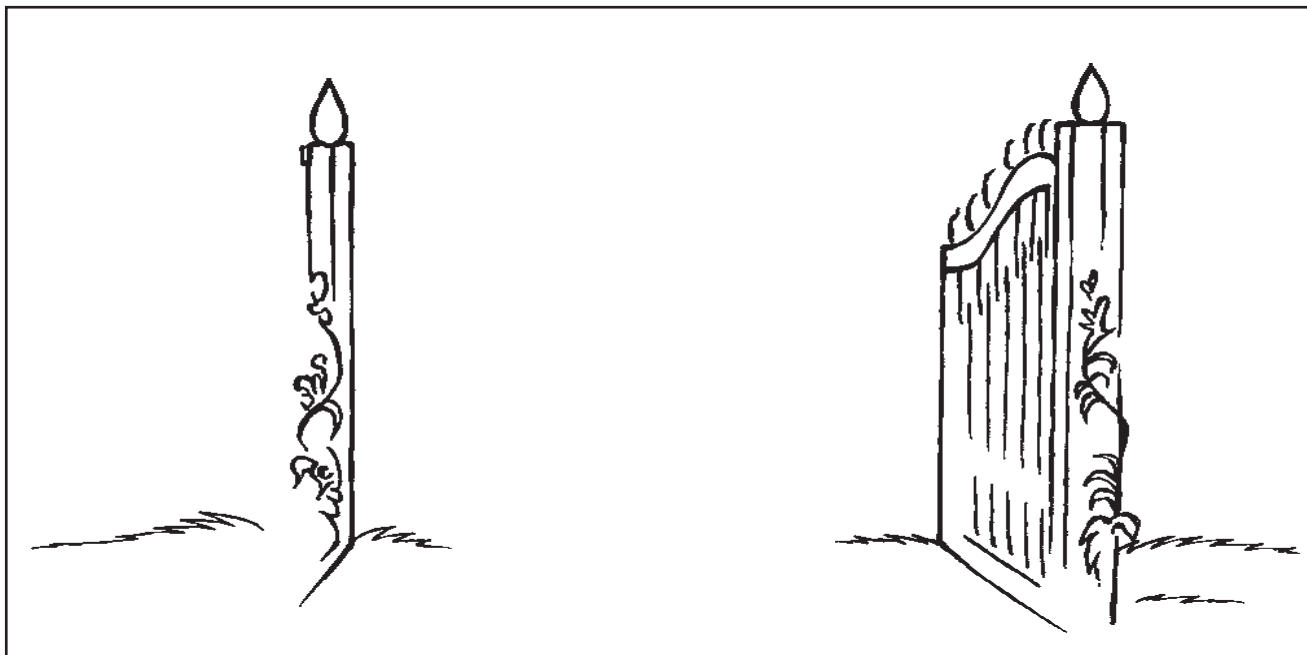

2. Нарисуй образ доброго кота Леопольда.



3. Одобряешь ли ты поступок, который изображён на рисунке? Представь себя на месте девочки. Как ты изобразил(-а) бы свои действия в пространстве картины?

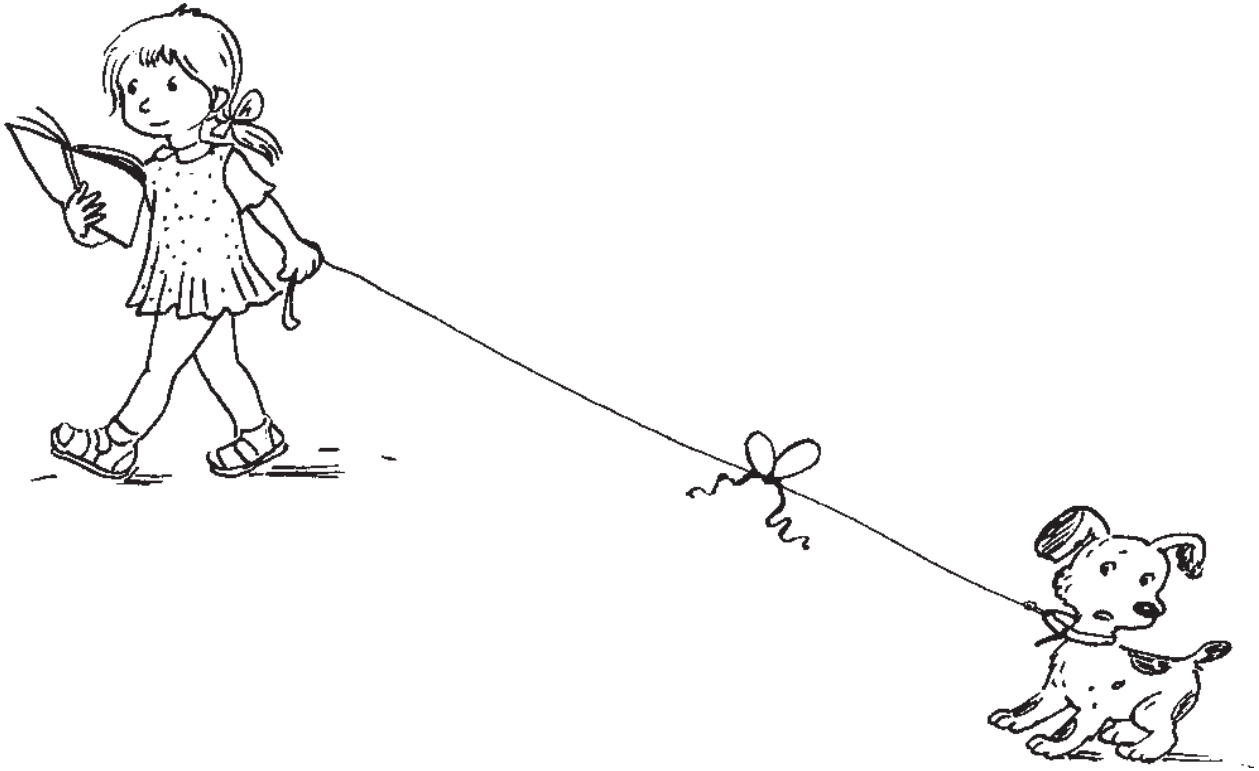

1. Заверши композицию в цвете в соответствии со своим настроением.



2. На рисунке изображён мальчик, испытывающий чувство гордости. Как ты думаешь, какая причина вызвала это чувство? Дорисуй сюжет.



3. Рассмотрите скульптурное произведение Б. К. Растрелли «Императрица Анна Ивановна с апапчонком» (см. Приложение 5). Обратите внимание на эмоциональное состояние героини. Какое впечатление производит это произведение? Какие чувства переданы автором работы?

1. Вообрази, что ты — победитель школьного турнира по шахматам. Какие чувства ты испытываешь от победы? Нарисуй себя в этот момент.



2. Выполни композицию на тему «Добро побеждает зло».



3. Рассмотрите произведение И. Н. Крамского «Неутешное горе» (см. Приложение 6). Составь краткий рассказ по картине.

1. Дополни галерею рисунками, которые, по-твоему, могли бы вызвать у зрителей чувство радости.



2. Выполни декоративную композицию на тему «Красота вокруг нас».



3. Рассмотрите картину В. Д. Поленова «Мечты» (см. Приложение 7).

- Какие композиционные характеристики присущи этому произведению?
- В чём заключается основная идея автора?
- Как связано содержание произведения с его названием?
- Какое впечатление производит картина?



К. Ф. Юон. Весенний солнечный день



Н. М. Кочергин. Иллюстрация к сказке «Морозко»



В. К. Бялыницкий-Бируля. Вечер ранней весны

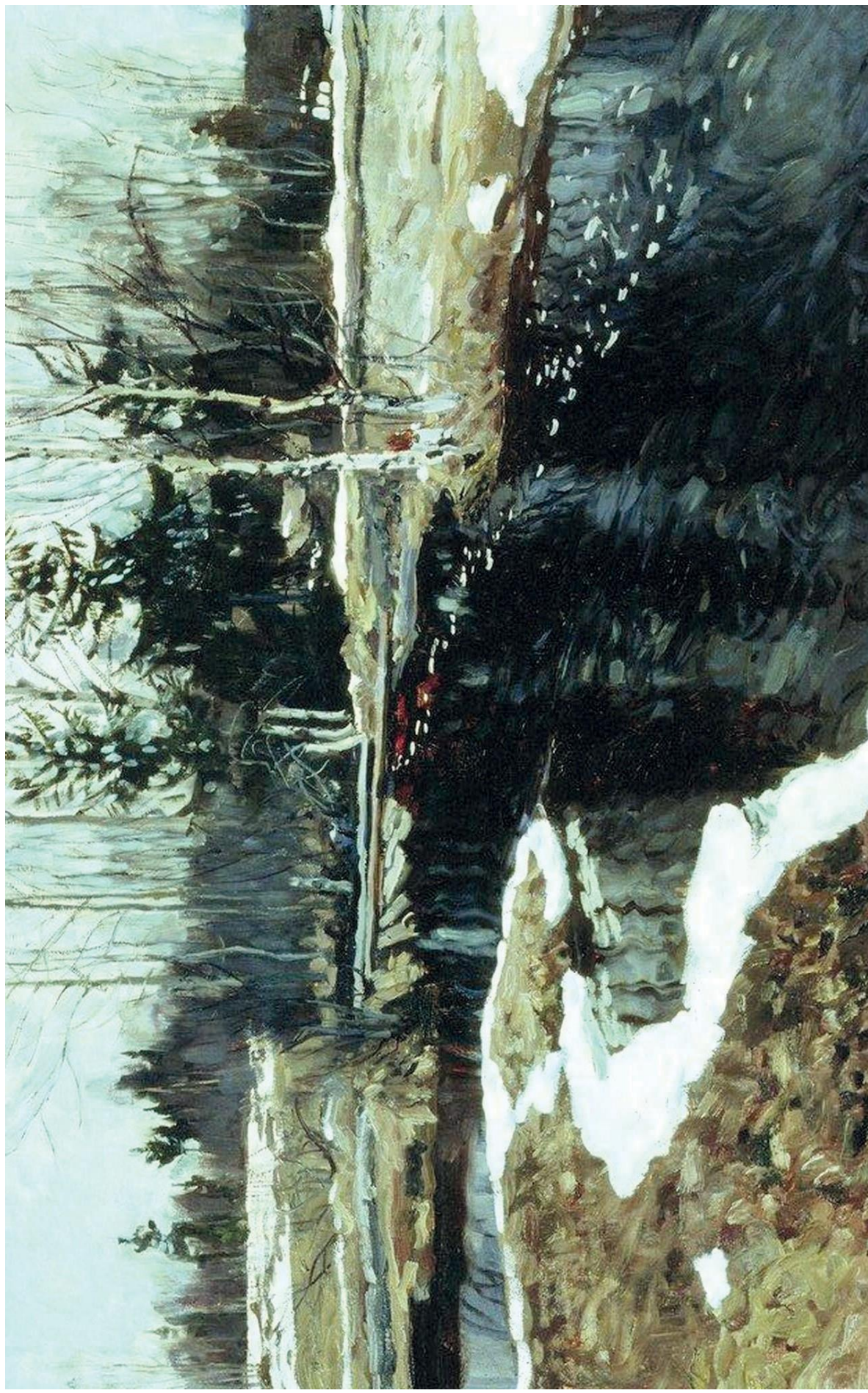

С. Ю. Жуковский. Весенний бурлящий ручей



Б. К. Растрелли. Императрица Анна Ивановна с арапчонком



И. Н. Крамской. Неутешное горе



В. Д. Поленов. Мечты

Учебно-тематический план ДООП «Юный художник»

№	Наименование раздела, темы	Количество часов		
		Всего	теория	практика
1-й год обучения (стартовый уровень)				
1	Вводное занятие. ТБ. Радужное настроение.	1	0,5	0,5
2	Танец кисточки. Приёмы рисования.	2	1	1
3	Цветовые оттенки основных цветов	1	0,5	0,5
4	Волшебные превращения красок	1	0,5	0,5
5	Твоё настроение. Рисуем дождь	1	0,5	0,5
6	Фруктовое изобилие	1	0,5	0,5
7	Овощи в корзинке	1	0,5	0,5
8	Точка. Красивые узоры из точек	1	0,5	0,5
9	Пятно. Удивительные узоры на крыльях бабочек	2	1	1
10	Форма. Мои любимые игрушки	2	0,5	1,5
11	Линия. Декоративные узоры	2	1	1
12	В гостях у осени	4	1	3
13	Времена года	4	1	3
14	На полянку, на лужок, тихо падает снежок	1	0,5	0,5
15	Узоры на окне	1	0,5	0,5
16	Какого цвета зима и лето	2	1	1
17	Наши друзья птицы	2	1	1
18	Зимнее утро	1	0,5	0,5
19	Ветка ели с шишками	1	0,5	0,5
20	Зимние забавы	1	0,5	0,5
21	Белочка на веточке в снегу	1	0,5	0,5
22	С новым годом. Изготовление открытки.	1	0,5	0,5
23	Открытка. Техника монотипия	2	1	1
24	Открытка к празднику Рождество.	2	1	1
25	Снегири на ветке рябины	1	0,5	0,5
26	Птицы на кормушке	1	0,5	0,5
27	Пингвины на льдинах	1	0,5	0,5
28	По страницам сказок	1	0,5	0,5
29	Звери зимой	2	-	2
30	Моя семья. Портрет	2	-	2
31	Дикие животные	2	-	2
32	«23 февраля-День Защитника отечества»	1	0,5	0,5
33	Портрет домашнего животного	2	-	2
34	«8 марта-Международный женский день»	1	0,5	0,5
35	Портрет «Моя мама волшебница»	1	0,5	0,5
36	Подснежники для моей мамы	1	0,5	0,5
37	Тюльпаны.	1	0,5	0,5
38	Весенние красоты	1	0,5	0,5
39	Прилетайте в гости	1	0,5	0,5
40	День смеха. Клоун.	1	0,5	0,5
41	Цирк	1	0,5	0,5

42	Космическое путешествие	2	1	1
43	Ракета	1	0,5	0,5
44	Пасхальный натюрморт	1	0,5	0,5
45	Верба	1	0,5	0,5
46	Роспись яйца	1	0,5	0,5
47	Зайчик	1	0,5	0,5
48	9 мая.	2	1	1
49	Изготовление открытки к 9 мая	1	0,5	0,5
50	Гвоздика	1	0,5	0,5
51	Триколор	1	0,5	0,5
52	Промежуточная аттестация.	2	1	1
Итого		72	24	48
2 год обучения				
1	Вводное занятие «Добро пожаловать!»	1	0,5	0,5
2	Знакомство с нетрадиционными техниками рисования	1	0,5	0,5
3	Пчелки на цветах	1	0,5	0,5
4	Осенняя веточка в технике монотипия	1	0,5	0,5
5	«Листья на воде»	1	0,5	0,5
6	Как рисовать Осенний лес	1	0,5	0,5
7	Приемы рисования и эффекты в акварели	1	0,5	0,5
8	Акварельный пейзаж с использованием соли	1	0,5	0,5
9	Рисуем лебедей. Правополушарное рисование	1	0,5	0,5
10	Рисуем замок с привидениями на Хэллоуин	1	0,5	0,5
11	Рисуем портрет Осени гуашью	1	0,5	0,5
12	Рисуем кота гуашью по мотивам Ким Хаскинс	1	0,5	0,5
13	Натюрморт с цветами. Техника рисования набрызг	1	0,5	0,5
14	Осенний листопад. Техника рисования набрызг	1	0,5	0,5
15	Контраст и нюанс «Фантастический цветок»	1	0,5	0,5
16	Сова. Сила контрастов (гуашь)	1	0,5	0,5
17	Рисуем Цветы в Технике пуантилизм	1	0,5	0,5
18	Рисуем в технике Граттаж. Осенняя веточка	1	0,5	0,5
19	Как нарисовать осенний пейзаж (гуашь)	1	0,5	0,5
20	Рисуем морской пейзаж с маяком	1	0,5	0,5
21	Рисуем закат восковыми карандашами	1	0,5	0,5
22	Как нарисовать корабль викингов –Драккар	1	0,5	0,5
23	Рисуем дерево газетой	1	0,5	0,5
24	Как нарисовать кота в технике декупажной живописи	1	0,5	0,5
25	Увлекательное рисование методом тычка. Зимняя береза. Осенняя береза	1	0,5	0,5
26	Как нарисовать зимний пейзаж. (гуашь)	1	0,5	0,5
27	Зимнее дерево в технике кляксографии	1	0,5	0,5
28	Снегири (гуашь)	1	0,5	0,5
29	Снежинки разными техниками рисования	2	1	1
30	Новогодний шар на снегу (акварель)	2	1	1
31	Как нарисовать снеговика гуашью в технике монотипия.	1	0,5	0,5
32	Новогодние открытки своими руками.	2	1	1
33	Рождественский ангел (гуашь)	1	0,5	0,5

34	Морозные узоры на окне. Смешанная техника рисования (парафиновая свеча + акварель)	1	0,5	0,5
35	Как нарисовать белого медведя и северное сияние с использованием пластиковой карточки	1	0,5	0,5
36	Зимний город в технике аппликация с элементами монотипия	1	0,5	0,5
37	Рисуем зимний лес (восковой мелок + акварель)	1	0,5	0,5
38	<i>Северное сияние в технике тычок сухой кистью, печать поролоном</i>	1	0,5	0,5
39	Зимняя ночь (акварель + соль)	1	0,5	0,5
40	Бабочка в технике граттаж	1	0,5	0,5
41	Мастер-класс по рисованию кофе	1	0,5	0,5
42	Экоживопись. Рисуем кофейные веточки с совушкой в технике кляксографии (кофе + акварель)	1	0,5	0,5
43	Креативная открытка к 23 февраля	1	0,5	0,5
44	Танк	1	0,5	0,5
45	Десантник	1	0,5	0,5
46	Цветы для мамы на глянцевой бумаге в технике монотипия	1	0,5	0,5
47	Кот Вася и золотая рыбка	1	0,5	0,5
48	Рисуем подснежники. Открытка своими руками (гуашь)	1	0,5	0,5
49	Волшебная техника рисования, тюльпан	1	0,5	0,5
50	Рисуем ночной город масляной пастелью (восковыми карандашами) и акварелью. (или солью)	1	0,5	0,5
51	Ниткография. Букет для мамы	1	0,5	0,5
52	Волшебные маки (гуашь)	1	0,5	0,5
53	Как нарисовать цветы штампами из картона	1	0,5	0,5
54	Вербочки (гуашь)	1	0,5	0,5
55	Рисуем одуванчики оригинальным способом	1	0,5	0,5
56	Мастер-класс. Космическое небо (гуашь). Совместная техника (набрызг + мятая бумага)	1	0,5	0,5
57	Силуэтное рисование. Жираф на ярком фоне	1	0,5	0,5
58	Рисуем силуэтами вечернюю Африку	1	0,5	0,5
59	Рисуем кофейного ежика	1	0,5	0,5
60	Насекомые	2	1	1
61	<i>Вербное Воскресение. Рисуем на мятой бумаге (акварель)</i>			
62	Пасхальное яйцо	1	0,5	0,5
63	Рисуем гуашью пасхального кролика	1	0,5	0,5
64	Салют над городом ко Дню Победы (гуашь)	1	0,5	0,5
65	Рисуем цветущее дерево ватными палочками	1	0,5	0,5
66	Рисуем сирень мятой бумагой	1	0,5	0,5
67	Промежуточная аттестация	2	1	1
	Всего часов	72	24	48

3 год обучения				
1	Вводное занятие	1	1	-
2	Знакомство с нетрадиционными техниками рисования	1	1	-
3	Мастер-класс. Гортензии мыльными пузырями	1	0,5	0,5
4	Летний пейзаж с подсолнухами	1	0,5	0,5
5	Цветы уходящего лета. Рисуем астры восковыми мелками и акварелью	1	0,5	0,5
6	Воображаемое дерево в технике монотипия	1	0,5	0,5
7	Осеннее настроение. Натюрморт в технике декупажной живописи или печати листьями (гуашь)	1	0,5	0,5
8	Рисуем лёгкий пейзаж. Осень в акварели	1	0,5	0,5
9	Как нарисовать закат акварелью	1	0,5	0,5
10	Золотое дерево. Роспись на картонной коробке - техника пуантилизма (акрил)	1	0,5	0,5
11	Рисование гуашью на осенних листьях клена или картоне	1	0,5	0,5
12	Домик в деревне. Рисуем пейзаж гуашью на кленовом листе	1	0,5	0,5
13	Натюрморт с цветами. Техника рисования набрызг	1	0,5	0,5
14	«Осенний букет». Нетрадиционная техника «набрызг» гуашью	1	0,5	0,5
15	Рисуем ночной город акварелью в технике набрызг	1	0,5	0,5
16	Рисуем декоративных совушек гуашью	1	0,5	0,5
17	Пионы в технике пуантилизм	1	0,5	0,5
18	Правополушарное рисование. Рисуем маковое поле в горах. Пальчиковая живопись (гуашь)	1	0,5	0,5
19	Городской пейзаж (гуашь)	1	0,5	0,5
20	Цветы в моей голове. Техника монотипия. Гуашь	1	0,5	0,5
21	Рисуем замок (гуашь)	1	0,5	0,5
22	Рисуем классного котика (гуашь)	1	0,5	0,5
23	Рисуем прическу в технике кляксографии	1	0,5	0,5
24	Рисуем мазками метель и вьюгу жесткой кистью	1	0,5	0,5
25	Рисуем на мятой бумаге. Зимний лес (акварель)	1	0,5	0,5
26	Рисуем зимний декоративный пейзаж с волками (гуашь)	1	0,5	0,5
27	Зимний замок в технике монотипия	1	0,5	0,5
28	Кот на крыше. Луна.	1	0,5	0,5
29	Открытка к Новому году. Рисуем снеговика	2	1	1
30	Промежуточная аттестация	1	0,5	0,5
31	Рисуем открытку на Рождество	1	0,5	0,5
32	Рисуем зимнюю деревню (гуашь)	1	0,5	0,5
33	Зимний лес акварелью . соль	1	0,5	0,5
34	Фонарь в зимнем парке восковыми мелками и акварелью с использованием соли	1	0,5	0,5
35	Рисуем свечу для исполнения желаний. Гуашь	1	0,5	0,5
36	Снежная королева	1	0,5	0,5
37	Варежки	1	0,5	0,5

38	Рисуем простое дерево методом тычка	1	0,5	0,5
39	Декоративное рисование. Сказочная птица	1	0,5	0,5
40	Силуэтное рисование. Девушка под зонтом	1	0,5	0,5
41	Силуэтное рисование. Фламинго на закате	1	0,5	0,5
42	Влюбленные коты. Правополушарное рисование	1	0,5	0,5
43	Правополушарное рисование. Пионы	1	0,5	0,5
44	Открытка к 23 февраляю Рисование военной техники	2	1	1
45	Натюрморт с рельефными цветами к 8 Марта	1	0,5	0,5
46	Рисуем на мятой бумаге. Подснежник (гуашь) Тюльпаны.	2	-	2
47	Как нарисовать хризантемы (гуашь)	1	0,5	0,5
48	Рисуем весну в технике Аврора-арт (акрил) или (акварель)	1	0,5	0,5
49	Пейзаж. Березки. Техника рисования жесткой полусухой кистью	1	0,5	0,5
50	Собачка с розами	1	0,5	0,5
51	Рисуем перья в технике ниткография	1	0,5	0,5
52	Открытка для друга «Ловец снов». Ниткография	1	0,5	0,5
53	Как нарисовать весенние цветы нарциссы штампами из пенопласта или др материала	1	0,5	0,5
54	Силуэтное рисование. Девочка на качелях	1	0,5	0,5
55	Вербочка (гуашь)	1	0,5	0,5
56	Кофейные воробьи на акварельном фоне	1	0,5	0,5
57	«На космических просторах» (набрызг)	1	0,5	0,5
58	Летающая тарелка	1	0,5	0,5
59	Маки в технике монотипия	1	0,5	0,5
60	Радуга – дуга	1	0,5	0,5
61	Рисуем ежика	1	0,5	0,5
62	Акварельные цветы	1	0,5	0,5
63	Рисуем гуашью пасхального кролика	1	0,5	0,5
64	Салют Победы (сочетание техник)	1	0,5	0,5
65	Рисуем сакуру	1	0,5	0,5
66	Рисуем букет тюльпанов. Правополушарное рисование (гуашь)	1	0,5	0,5
67	Летний пейзаж со светлячками. Гуашь (оттиск поролоновым спонжем)	1	0,5	0,5
68	Хамелеон	1	0,5	0,5
69	<i>Промежуточная аттестация</i>	1	0,5	0,5
	Всего часов	72	24	48
4 год				
1	<i>Вводное занятие</i>	1	1	-
2	<i>Знакомство с нетрадиционными техниками рисования</i>	1	0,5	0,5
3	Осенний букет в технике набрызг.	2	-	2

	Осени листья			
4	Пейзаж «Золотая Осень»	1	0,5	0,5
5	Львенок в корзинки. Теплые цвета.	1	0,5	0,5
6	Пейзаж с яблоками (гуашь)	1	0,5	0,5
7	Летят журавли (гуашь)	1	0,5	0,5
8	Рисуем грибы мухоморы (гуашь)	1	0,5	0,5
9	Рисуем грибы опята (гуашь)	1	0,5	0,5
10	Рисуем белочку (гуашь)	1	0,5	0,5
11	Рисуем енота в лесу (гуашь) (или любое другое животное)	1	0,5	0,5
12	Цветущая вишня при лунном свете. Правополушарное рисование	1	0,5	0,5
13	Закат на море. Правополушарное рисование	1	0,5	0,5
14	Правополушарное рисование мельница	1	0,5	0,5
15	Пожелтевшее дерево в технике пальчиковой живописи.	1	0,5	0,5
16	Рисуем авокадо (акрил)	1	0,5	0,5
17	Рисуем лимоны (гуашь) или пуантилизм	1	0,5	0,5
18	Арбузный Арт пластиковой картой (гуашь)	1	0,5	0,5
19	Осеннее дерево в технике пуантилизм	1	0,5	0,5
20	Морской пейзаж с маяком (акрил)	1	0,5	0,5
21	Морской пейзаж гуашью. Правополушарное рисование	1	0,5	0,5
22	Акварельный скетч. Осенний Париж. Эйфелева башня	1	0,5	0,5
23	Рисуем девушку Осень (гуашь)	1	0,5	0,5
24	Лисенок в снегу	1	0,5	0,5
25	Рисуем дерево мечты в технике пуантилизм	1	0,5	0,5
26	Рисуем по сказкам.	1	0,5	0,5
27	Зимний шар	1	0,5	0,5
28	Зимнее окно (метель ёлка луна)	1	0,5	0,5
29	Правополушарное рисование «зима»	1	0,5	0,5
30	Рисуем по сказкам. Серебряное копытце	1	0,5	0,5
31	Открытка к Новому году. Рисуем акварельные шары	1	0,5	0,5
32	<i>Промежуточная аттестация</i>	1	0,5	0,5
33	Мишка в берлоге	1	0,5	0,5
34	Силуэтное рисование, правополушарное. Девочка на качели с котом. Луна.	1	0,5	0,5
35	Фонарь в зимнем парке (гуашь, акрил)	1	0,5	0,5
36	Ангел	1	0,5	0,5
37	Свечи в окне. Правополушарное рисование	1	0,5	0,5
38	Снеговик гуашью, эффект боке	1	0,5	0,5
39	Зимний сад (элементы декора)			
40	Зимний декоративный пейзаж гуашью	1	0,5	0,5
41	Снегири на рябине (гуашь)	1	0,5	0,5
42	Рисуем енота в дупле (гуашь)	1	0,5	0,5
43	Буря зимняя	1	0,5	0,5
44	Пингвины на льдине	1	0,5	0,5
45	Северное сияние. Зимний пейзаж акварелью	1	0,5	0,5

46	Военный корабль на 23 февраля	1	0,5	0,5
47	Открытка 23 февраля	1	0,5	0,5
48	Букет роз к 8 Марта (медведь, заяц)	1	0,5	0,5
49	Рисуем мимозу в технике пуантилизм	1	0,5	0,5
50	Букет сирени (гуашь)	1	0,5	0,5
51	Рисуем раннюю весну (гуашь)	1	0,5	0,5
52	Морской пейзаж с дельфинами (гуашь)	1	0,5	0,5
53	Морской пейзаж с парусником	1	0,5	0,5
54	Рисуем ландыши гуашью	1	0,5	0,5
55	Рисуем в стиле зенарт	1	0,5	0,5
56	Рисуем в стиле зенарт	1	0,5	0,5
57	Пасхальный натюрморт	1	0,5	0,5
58	Пасхальное украшение	1	0,5	0,5
59	Мастер-класс: «На космических просторах» (сочетание техник)	1	0,5	0,5
60	Рисуем черешню в технике пальчиковой живописи (гуашь, поролоновая губка)	1	0,5	0,5
61	Цветной граттаж	1	0,5	0,5
62	Фруктовый натюрморт	1	0,5	0,5
63	Рисуем пиратский корабль «Черная жемчужина»	1	0,5	0,5
64	Открытка Победы на крафтовой бумаге	1	0,5	0,5
65	Военная техника	1	0,5	0,5
66	Рисуем букет астр (гуашь)	1	0,5	0,5
67	Попугай	1	0,5	0,5
68	Рисуем волшебную ночь с бабочкой (гуашь). Легкая абстракция	1	0,5	0,5
69	Рисуем волшебный клевер (гуашь)	1	0,5	0,5
70	Ромашки. Натюрморт в конверте (гуашь, пластиковая карта)	1	0,5	0,5
71	<i>Итоговая аттестация</i>	1	0,5	0,5
	<i>Всего часов</i>	72	24	48